

***BOSE***

# LIFESTYLE® 600

HOME ENTERTAINMENT SYSTEM



BEDIENUNGSANLEITUNG

# WICHTIGE SICHERHEITSHINWEISE

---

## Bitte lesen Sie alle Sicherheitshinweise und Gebrauchsanleitungen durch und bewahren Sie sie auf.

Weitere Informationen über Ihr Lifestyle<sup>®</sup> 600 Home Entertainment System finden Sie auf [global.Bose.com/Support/LS600](http://global.Bose.com/Support/LS600)

**CE** Die Bose Corporation erklärt hiermit, dass dieses Produkt die wesentlichen Anforderungen und andere relevante Bestimmungen der Richtlinie 2014/53/EU und weitere geltende EU-Richtlinien erfüllt. Die vollständige Konformitätserklärung ist einsehbar unter [www.Bose.com/compliance](http://www.Bose.com/compliance)

### Wichtige Sicherheitshinweise

1. Lesen Sie die folgenden Anweisungen.
2. Bewahren Sie die Anweisungen auf.
3. Beachten Sie alle Warn- und Sicherheitshinweise.
4. Befolgen Sie alle Anweisungen.
5. Verwenden Sie dieses Gerät nicht in der Nähe von Wasser.
6. Reinigen Sie das Gerät nur mit einem sauberen, trockenen Tuch.
7. Achten Sie darauf, dass die Lüftungsöffnungen nicht blockiert sind. Stellen Sie das Gerät nur in Übereinstimmung mit den Herstelleranweisungen auf.
8. Stellen Sie das Gerät nicht in der Nähe von Wärmequellen auf, wie Heizkörpern, Wärmespeichern, Öfen oder anderen Geräten (auch Verstärkern), die Wärme erzeugen.
9. Verlegen Sie das Netzkabel so, dass es keine Stolpergefahr darstellt und nicht beschädigt werden kann – insbesondere im Bereich von Steckern und Steckdosen und dort, wo das Netzkabel aus dem Gerät herausgeführt wird.
10. Verwenden Sie nur Zubehör-/Anbauteile, die vom Hersteller zugelassen sind.
11. Ziehen Sie das Netzkabel bei Gewitter oder bei längerer Nichtbenutzung des Gerätes aus der Steckdose.
12. Wenden Sie sich bei allen Reparatur- und Wartungsarbeiten nur an qualifiziertes Personal. Wartungsarbeiten sind in folgenden Fällen nötig: Bei jeglichen Beschädigungen wie z. B. des Netzkabels oder Netzsteckers, wenn Flüssigkeiten oder Gegenstände in das Gehäuse gelangt sind, das Gerät Regen oder Feuchtigkeit ausgesetzt wurde, fallen gelassen wurde oder nicht ordnungsgemäß funktioniert.



Dieses Symbol auf dem Produkt bedeutet, dass nicht isolierte, gefährliche elektrische Spannung innerhalb des Systemgehäuses vorhanden ist. Es besteht die Gefahr von Stromschlägen!



Dieses Symbol macht auf wichtige Bedienungs- und Wartungsanweisungen in diesem Handbuch aufmerksam.



Enthält kleine Teile, die verschluckt werden können und eine Erstickungsgefahr darstellen. Nicht geeignet für Kinder unter drei Jahren.



Dieses Produkt enthält magnetische Materialien. Wenden Sie sich an Ihren Arzt, wenn Sie wissen möchten, ob dies den Betrieb Ihres implantierten medizinischen Geräts beeinflussen kann.



Dieses Produkt enthält eine Oberfläche aus gehärtetem Glas. Vermeiden Sie Stöße. Wenn es zerbricht, gehen Sie beim Umgang mit dem zerbrochenen Glas vorsichtig vor.

- Um Brände und Stromschläge zu vermeiden, darf dieses Gerät keinem Regen, Flüssigkeiten oder Feuchtigkeit ausgesetzt werden.
- Schützen Sie das Gerät vor tropfenden oder spritzenden Flüssigkeiten, und stellen Sie KEINE mit Flüssigkeiten gefüllten Gefäße (z. B. Vasen) auf das Gerät oder in die Nähe des Geräts.
- Halten Sie das Produkt von Feuer und Wärmequellen fern. Stellen Sie keine brennenden Kerzen oder ähnliches auf das Gerät oder in die Nähe des Geräts.
- Nehmen Sie KEINE nicht genehmigten Änderungen an diesem Produkt vor.
- Verwenden Sie KEINEN Wechselrichter mit diesem Produkt.
- Verwenden Sie das Produkt NICHT in Fahrzeugen oder Booten.
- Die mit diesem System mitgelieferten Lautsprecherdrähte und Verbindungskabel sind nicht für den Wandeinbau zugelassen. Bitte sehen Sie in Ihren örtlichen Bauvorschriften wegen des korrekten Draht- und Kabeltyps nach, der für den Wandeinbau erforderlich ist.
- Verwenden Sie dieses Produkt nur mit dem mitgelieferten Netzteil.
- Falls Sie den Netzstecker oder eine Mehrfachsteckdose verwenden, um das Gerät von der Stromversorgung zu trennen, sollten Sie sicherstellen, dass Sie jederzeit auf den Stecker zugreifen können.



仅适用于 2.000 m 以下地区安全使用  
Nur auf Höhen unter 2.000 m über N.N. verwenden.

- Aufgrund der Belüftungsanforderungen sollten Sie das Produkt nicht in einem geschlossenen Raum, zum Beispiel in einer Wandnische oder in einem geschlossenen Schrank, aufstellen.
- Platzieren oder montieren Sie die Halterung und das Produkt nicht in der Nähe von Wärmequellen, zum Beispiel Kaminen, Radiatoren, Heizkörpern oder anderen Apparaten (zum Beispiel Verstärker), die Wärme produzieren.
- Das Etikett mit der Produktbezeichnung befindet sich auf der Unterseite der Konsole.

**HINWEIS:** Dieses Gerät wurde getestet und erfüllt die Grenzwerte für digitale Geräte der Klasse B gemäß Abschnitt 15 der FCC-Vorschriften. Diese Grenzwerte wurden festgelegt, um einen angemessenen Schutz gegen elektromagnetische Störungen bei einer Installation in Wohngebieten zu gewährleisten. Dieses Gerät erzeugt und verwendet Hochfrequenzstrahlung und kann sie auch aussenden. Daher verursacht das Gerät bei nicht ordnungsgemäßer Installation und Benutzung möglicherweise Störungen des Funkverkehrs. Es wird jedoch keine Garantie dafür gegeben, dass bei einer bestimmten Installation keine Störstrahlungen auftreten. Sollte dieses Gerät den Radio- oder Fernsehempfang stören (Sie können dies überprüfen, indem Sie das Gerät aus- und wiedereinschalten), so ist der Benutzer dazu angehalten, die Störungen durch eine der folgenden Maßnahmen zu beheben:

- Richten Sie die Antenne neu aus.
- Vergrößern Sie den Abstand zwischen dem Gerät und einem Radio- oder Fernsehempfänger.
- Schließen Sie das Gerät an eine Steckdose in einem anderen Stromkreis als den Empfänger an.
- Wenden Sie sich an einen Händler oder einen erfahrenen Radio-/Fernsehtechniker.

Veränderungen am Gerät, die nicht durch die Bose Corporation autorisiert wurden, können zur Folge haben, dass die Betriebserlaubnis für das Gerät erlischt.

Dieses Gerät erfüllt die Bestimmungen in Teil 15 der FCC-Vorschriften und die lizenzfreien RSS-Standards von ISED Canada. Der Betrieb unterliegt den beiden folgenden Bedingungen: (1) dieses Gerät darf keine Störungen verursachen und (2) dieses Gerät muss jegliche Störungen dulden, einschließlich Störungen, die zu einem unerwünschten Betrieb führen.

Dieses Gerät für den Betrieb im 5.150- bis 5.250-MHz-Band ist nur für die Verwendung in Innenräumen gedacht, um die Gefahr schädlicher Störungen für mobile Satellitensysteme auf demselben Kanal zu verringern.

Dieses Gerät erfüllt die Strahlungsexpositionsgrenzwerte der FCC und ISED für die allgemeine Bevölkerung.

Dieses Gerät sollte mit einem Mindestabstand von 20 cm zwischen dem Radiator und Ihrem Körper aufgestellt und betrieben werden.

Der Sender darf nicht zusammen mit einer anderen Antenne oder einem anderen Sender aufgestellt oder betrieben werden.

## Verwaltungsverordnung für energiearme Funkfrequenzgeräte

### Artikel XII

Laut der „Verwaltungsverordnung für energiearme Funkfrequenzgeräte“ darf kein Unternehmen oder Benutzer ohne Erlaubnis durch die NCC Folgendes nicht: die Frequenz ändern, die Übertragungsleistung verbessern oder die ursprünglichen Eigenschaften sowie die Leistung für ein zugelassenes energiearmes Funkfrequenzgerät ändern.

### Artikel XIV

Energiearme Funkfrequenzgeräte dürfen die Flugsicherheit nicht beeinträchtigen oder gesetzlich zulässige Kommunikation stören. Andernfalls muss der Benutzer den Betrieb sofort einstellen, bis keine Störung mehr auftritt. Besagte gesetzlich zulässige Kommunikation bedeutet Funkkommunikation, die in Übereinstimmung mit dem Telekommunikationsgesetz erfolgt.

Energiearme Funkfrequenzgeräte müssen für Störung durch gesetzlich zulässige Kommunikation oder Geräte mit ISM-Funkwellenstrahlung empfänglich sein.

Dieses Produkt, gemäß Anforderungen an die umweltgerechte Gestaltung energieverbrauchsrelevanter Produkte, Richtlinie 2009/125/EG, entspricht den folgenden Normen oder Dokumenten: Verordnung (EG) Nr. 1275/2008, in der durch Verordnung (EU) Nr. 801/2013 geänderten Fassung.

Erforderliche Energiezustandsinformationen	Energemodi	
	Standby	Netzwerk-Standby
Stromverbrauch im angegebenen Energiemodus bei einem Eingang von 230 V/50 Hz	≤ 0,5 W	alle Netzwerkkarten ≤ 2,0 W
Zeit, nach der das Gerät automatisch in den Modus geschaltet wird	< 2,5 Stunden	≤ 20 Minuten
Stromverbrauch im Netzwerk-Standby, wenn alle drahtgebundenen Netzwerkkanschlüsse verbunden und alle drahtlosen Netzwerkkanschlüsse aktiviert sind, bei einem Eingang von 230 V/50 Hz	N/A	≤ 2,0 W
Deaktivierungs-/Aktivierungsverfahren für den Netzwerkanschluss. Das Deaktivieren aller Netzwerke aktiviert den Standby-Modus.	<p><b>Wi-Fi:</b> Sie können dies deaktivieren, indem Sie die Quellentaste auf der Fernbedienung 10 Sekunden lang gedrückt halten. Wiederholen Sie dies zum Aktivieren von Wi-Fi®.</p> <p><b>Bluetooth:</b> Sie können dies deaktivieren, indem Sie die Abstimmliste über das Bildschirmmenü, den Remote-Bildschirm oder die SoundTouch-Anwendung löschen. Sie können dies durch Abstimmen mit einer Bluetooth®-Quelle aktivieren.</p> <p><b>Ethernet:</b> Sie können dies durch Entfernen des Ethernet-Kabels deaktivieren. Sie können dies durch Anschließen des Ethernet-Kabels aktivieren.</p>	

# ZULASSUNGEN UND KONFORMITÄT

## Technische Daten der externen Stromversorgung

Die mit dem Produkt gelieferte Stromversorgung, gemäß Anforderungen an die umweltgerechte Gestaltung energieverbrauchsrelevanter Produkte, Richtlinie 2009/125/EG, entspricht den folgenden Normen oder Dokumenten: Verordnung der Kommission (EU) 2019/1782.

<b>Hersteller</b>	Bose Products B.V.
<b>Handelsregisternummer</b>	36037901
<b>Adresse</b>	Gorslaan 60 1441 RG Purmerend Niederlande
<b>Modellkennung</b>	S088AP44001252
<b>Eingangsspannung</b>	100 V – 240 V
<b>Eingangsfrequenz</b>	50 Hz/60 Hz
<b>Ausgangsspannung</b>	44 V 10 V
<b>Ausgangsstrom</b>	1,3 A 3,3 A
<b>Ausgangsleistung</b>	55 W 33 W
<b>Durchschnittliche aktive Effizienz</b>	88,6 %
<b>Effizienz bei geringer Last (10 %)</b>	87,2 %
<b>Energieverbrauch ohne Last</b>	0,11 W

<b>Hersteller</b>	Bose Products B.V.
<b>Handelsregisternummer</b>	36037901
<b>Adresse</b>	Gorslaan 60 1441 RG Purmerend Niederlande
<b>Modellkennung</b>	PSM88W-213
<b>Eingangsspannung</b>	100 V – 240 V
<b>Eingangsfrequenz</b>	50 Hz/60 Hz
<b>Ausgangsspannung</b>	44 V 10 V
<b>Ausgangsstrom</b>	1,3 A 3,3 A
<b>Ausgangsleistung</b>	55 W 33 W
<b>Durchschnittliche aktive Effizienz</b>	88,0 %
<b>Effizienz bei geringer Last (10 %)</b>	79,0 %
<b>Energieverbrauch ohne Last</b>	0,17 W

## Für Europa:

Frequenzband des Betriebs 2400 bis 2483,5 MHz, 5150 bis 5350 MHz und 5470 bis 5725 MHz.

Maximale Sendeleistung weniger als 20 dBm EIRP.

Maximale Sendeleistung liegt unter den vorgeschriebenen Grenzwerten, sodass keine SAR-Tests nötig sind und gemäß den geltenden Vorschriften eine Befreiung gilt.

Beim Betrieb im Frequenzbereich 5.150 bis 5.350 MHz ist die Verwendung dieses Geräts in allen in der Tabelle aufgeführten EU-Mitgliedsstaaten auf die Verwendung in Innenräumen beschränkt.



BE	DK	IE	UK	FR	CY	SK	HU	AT	SE
BG	DE	PT	EL	HR	LV	LT	MT	PL	
CZ	EE	FI	ES	IT	RO	LU	NL	SI	

**Tabelle zur Einschränkung gefährlicher Stoffe für China**

Namen und Inhalt der giftigen oder gefährlichen Stoffe oder Elemente						
Gefährliche Stoffe oder Elemente						
Name des Teils	Blei (Pb)	Quecksilber (Hg)	Kadmium (Cd)	Sechswertiges Chrom (Cr(VI))	Polybromiertes Biphenyl (PBB)	Polybromiertes Diphenylether (PBDE)
PCBs	X	0	0	0	0	0
Metallteile	X	0	0	0	0	0
Kunststoffteile	0	0	0	0	0	0
Lautsprecher	X	0	0	0	0	0
Kabel	X	0	0	0	0	0
Diese Tabelle wurde in Übereinstimmung mit den Bestimmungen von SJ/T 11364 erstellt. O: Gibt an, dass dieser giftige oder gefährliche Stoff, der in allen homogenen Materialien für dieses Teil enthalten ist, unter den Grenzwerten gemäß GB/T 26572 liegt. X: Gibt an, dass dieser giftige oder gefährliche Stoff, der in mindestens einem der homogenen Materialien enthalten ist, die für dieses Teil verwendet wurden, über den Grenzwerten gemäß GB/T 26572 liegt.						

**Tabelle zur Einschränkung gefährlicher Stoffe für Taiwan**

Gerätebezeichnung: <b>Bose® Lifestyle® 600 home entertainment system</b> , Typbezeichnung: <b>420128, 420132, 421088</b>						
Stoffe mit eingeschränkter Verwendung und ihre chemischen Symbole						
Einheit	Blei (Pb)	Quecksilber (Hg)	Kadmium (Cd)	Sechswertiges Chrom (Cr+6)	Polybromierte Biphenyle (PBB)	Polybromierte Diphenylether (PBDE)
PCBs	-	o	o	o	o	o
Metallteile	-	o	o	o	o	o
Kunststoffteile	o	o	o	o	o	o
Lautsprecher	-	o	o	o	o	o
Kabel	-	o	o	o	o	o
<b>Hinweis 1:</b> „o“ gibt an, dass der prozentuale Gehalt des Stoffs mit eingeschränkter Verwendung den Prozentsatz des Referenzwerts des Vorhandenseins nicht übersteigt. <b>Hinweis 2:</b> „-“ gibt an, dass der Stoff mit eingeschränkter Verwendung der Ausnahme entspricht.						



Dieses Symbol bedeutet, dass das Produkt nicht mit dem Hausmüll entsorgt werden darf, sondern bei einer geeigneten Sammelstelle für das Recycling abgegeben werden muss. Die ordnungsgemäße Entsorgung und das Recycling tragen dazu bei, die natürlichen Ressourcen, die Gesundheit und die Umwelt zu schützen. Weitere Informationen zur Entsorgung und zum Recycling dieses Produkts erhalten Sie von Ihrer zuständigen Kommune, Ihrem Entsorgungsdienst oder dem Geschäft, in dem Sie dieses Produkt gekauft haben.

**Bitte füllen Sie Folgendes aus und bewahren Sie es für Ihre Unterlagen auf:**

Die Serien- und Modellnummern befinden sich an der Seite des Kartons.

Seriennummer: \_\_\_\_\_

Modellnummer: \_\_\_\_\_

Bewahren Sie die Kaufquittung zusammen mit der Bedienungsanleitung auf. Jetzt ist ein guter Zeitpunkt, um Ihr Bose-Produkt zu registrieren. Sie können dies ganz einfach auf [global.bose.com/register](http://global.bose.com/register)

**Herstellungsdatum:** Die achte Ziffer in der Seriennummer gibt das Herstellungsjahr an: „0“ ist 2010 oder 2020.

**China-Import:** Bose Electronics (Shanghai) Company Limited, Part C, Plant 9, No. 353 North Ruying Road, China (Shanghai) Pilot Free Trade Zone

**EU-Import:** Bose Products B.V., Gorslaan 60, 1441 RG Purmerend, Niederlande

**Taiwan-Import:** Bose Taiwan Branch, 9F-A1, No.10, Section 3, Minsheng East Road, Taipei City 104, Taiwan.  
 Telefonnummer: +886-2-2514 7676

**Mexiko-Import:** Bose de México, S. de R.L. de C.V., Paseo de las Palmas 405-204, Lomas de Chapultepec, 11000 México, D.F.  
 Telefonnummer: +5255 (5202) 3545

# RECHTLICHE HINWEISE

---

## Sicherheitshinweise



Dieses Produkt kann automatische Sicherheitsupdates von Bose empfangen. Um automatische Sicherheitsupdates zu empfangen, müssen Sie den Produkteinrichtungsvorgang in der SoundTouch®-App abschließen und das Produkt mit dem Internet verbinden. **Wenn Sie den Einrichtungsvorgang nicht abschließen, sind Sie für das Installieren von Sicherheitsupdates verantwortlich, die Bose zur Verfügung stellt.**

## Lizenzvereinbarungen

Sie können die Lizenzvereinbarungen, die für die Softwarepakete gelten, die in Ihrem System enthalten sind, über die SoundTouch-App oder mithilfe der IP-Adresse Ihres Produkts anzeigen.

### SoundTouch-App

1. Wählen Sie in der App ≡ > **Einstellungen > Über > Rechtliche Hinweise** aus.
2. Wählen Sie den entsprechenden Lizenztyp aus.

### IP-Adresse

1. Sie können die IP-Adresse Ihres Produkts wie folgt erhalten:
  - **SoundTouch-App:** Wählen Sie in der App ≡ > **Einstellungen > Über** aus. Wählen Sie Ihr Heimkinosystem aus, um die IP-Adresse anzuzeigen.
  - **Drahtloser Router:** Schlagen Sie in der Bedienungsanleitung Ihres Routers nach.
  - **System:** Drücken Sie auf der Fernbedienung die Taste **SETUP**. Wählen Sie im UNIFY-Menü **Systeminfo > Netzwerk** aus, um die IP-Adresse anzuzeigen.
2. Öffnen Sie auf einem Gerät, das mit Ihrem drahtlosen Netzwerk verbunden ist, ein Browserfenster.
3. Gehen Sie zu **<IP-Adresse>/licenses.pdf**, um die entsprechenden Lizenzvereinbarungen anzuzeigen.

Apple und das Apple-Logo sind Marken von Apple Inc., die in den USA und weiteren Ländern eingetragen sind. App Store ist eine Dienstleistungsmarke von Apple Inc.

Android, Google Play und das Google Play-Logo sind Marken von Google, LLC.

Amazon, Amazon Music, Kindle, Fire und alle damit verbundenen Logos sind Marken von Amazon, Inc. oder seinen Partnerunternehmen.

Die **Bluetooth**® Wortmarke und Logos sind eingetragene Marken der Bluetooth SIG, Inc. Jegliche Nutzung dieser Marken durch die Bose Corporation erfolgt unter Lizenz.

**DOLBY AUDIO**™ Hergestellt unter Lizenz von Dolby Laboratories. Dolby und das Dolby Digital-Symbol sind eingetragene Marken von Dolby Laboratories.



Informationen über DTS-Patente finden Sie auf <http://patents.dts.com>. Hergestellt unter Lizenz von DTS, Inc. DTS, das Symbol, DTS und das Symbol zusammen, Digital Surround und das Digital Surround-Logo sind eingetragene Marken oder Marken von DTS, Inc. in den Vereinigten Staaten und/oder anderen Ländern.  
© DTS, Inc. Alle Rechte vorbehalten.



HDMI und HDMI High-Definition Multimedia Interface sowie das HDMI-Logo sind Marken oder eingetragene Marken von HDMI Licensing Administrator, Inc.

iHeartRadio ist eine eingetragene Marke von iHeartMedia, Inc.

Deezer ist ein eingetragenes Warenzeichen von Blogmusik SAS.

Dieses Produkt ist durch bestimmte geistige Eigentumsrechte von Microsoft geschützt. Die Verwendung oder Verteilung einer solchen Technologie außerhalb dieses Produkts ohne Lizenz von Microsoft ist verboten.

N-Mark ist eine Marke oder eingetragene Marke von NFC Forum, Inc. in den USA und in anderen Ländern.

Pandora, das Pandora-Logo und die Pandora-Handelsaufmachung sind Marken oder eingetragene Marken von Pandora Media, Inc. Verwendung mit Genehmigung.

SiriusXM Internetradio-Abonnement ist getrennt zu erwerben und nur für Personen unter 18 Jahren verfügbar, die in den USA oder Puerto Rico ansässig sind. Zum Abonnieren von SiriusXM Internetradio in den USA sollten Kunden [www.sirius.com](http://www.sirius.com) besuchen oder unter der Telefonnummer 1-888-539-7474 anrufen.

SiriusXM und alle zugehörigen Marken und Logos sind Markenzeichen der Sirius XM Radio Inc. und ihrer Tochterunternehmen. Alle Rechte vorbehalten.

SoundTouch und das Design des Hinweises auf die Drahtlosfunktion sind eingetragene Marken der Bose Corporation in den USA und anderen Ländern.

Dieses Produkt beinhaltet Spotify-Software, die Lizenzen von Fremdfirmen unterliegt, die hier zu finden sind:

[www.spotify.com/connect/third-party-licenses](http://www.spotify.com/connect/third-party-licenses)

Spotify ist eine eingetragene Marke von Spotify AB.

Entwickelt mit UEI Technology™. Unter Lizenz von Universal Electronics Inc. © UEI 2000-2016

Wi-Fi ist eine eingetragene Marke der Wi-Fi Alliance®.

Windows ist eine eingetragene Marke der Microsoft Corporation in den Vereinigten Staaten und in anderen Ländern.

Bose Corporation Unternehmenszentrale: 1-877-230-5639

©2020 Bose Corporation. Dieses Dokument darf ohne vorherige schriftliche Genehmigung weder ganz noch teilweise reproduziert, verändert, vertrieben oder in anderer Weise verwendet werden.

## Erste Schritte

Auspacken.....	10
Ebene 1.....	11
Ebene 2.....	11
Ebene 3 .....	12
Ebene 4 .....	12
Aufstellungshinweise.....	13
Beispiel für die Systemaufstellung.....	14

## Einrichten des Systems

UNIFY®-Systemübersicht.....	15
Unify®-Setup.....	16

## Verwendung der Fernbedienung

Überblick über die Fernbedienung.....	17
Verwenden der SOURCE-Taste.....	18
Funktionstasten.....	18
Einstellen der Lautstärke .....	18
Verwenden der MORE-Taste .....	18
Das AV OUTPUT-Menü.....	18
Das AV SETTINGS-Menü.....	19
Leuchttaste auf der Fernbedienung.....	19

## Einrichten der SoundTouch®-App

Herunterladen und Installieren der SoundTouch®-App .....	20
Supportcenter für SoundTouch®-Eigentümer .....	20

## Bestehende SoundTouch®-Benutzer

Hinzufügen des Systems zu einem vorhandenen Konto.....	21
Verbinden des Systems mit einem neuen Netzwerk .....	21

## Preset-Personalisierung

Festlegen von Presets.....	22
Wiedergeben von Presets .....	22
Einstellen eines Presets mithilfe der Fernbedienung.....	22
Auswählen eines Presets mithilfe der Fernbedienung .....	22

# INHALT

---

## **Bluetooth®-Technologie**

Auswählen der Abstimmmethode .....	23
Verbinden Ihres Mobilgeräts .....	23
Abstimmen eines Geräts mit NFC.....	24
Steuern des verbundenen Mobilgeräts von der Fernbedienung aus.....	24
Verbinden mithilfe der <i>Bluetooth</i> -Funktion auf Ihrem Mobilgerät .....	24
Verbinden mithilfe der Fernbedienung .....	25
Trennen eines Mobilgeräts.....	25
Stimmen Sie ein anderes Mobilgerät ab .....	25
Erneutes Verbinden eines Geräts .....	25
Löschen der <i>Bluetooth</i> -Abstimmliste des Systems .....	25

## **Erweiterte Funktionen**

Deaktivieren der Wi-Fi®-Funktion .....	26
Erneutes Aktivieren der Wi-Fi-Funktion .....	26
Aktualisieren der Systemsoftware .....	26

## **Abrufen der Systeminformationen**

Systemstatusanzeigen .....	27
LED-Anzeige der Konsole .....	27
LED-Anzeige des Acoustimass® Wireless-Bassmoduls .....	28
LED-Anzeige des drahtlosen Receivers .....	28

## **Pflege und Wartung**

Reinigung .....	29
Kundendienst.....	29
Eingeschränkte Garantie.....	29
Technische Daten .....	29
SERVICE-Anschluss .....	29

## **Fehlerbehebung**

Gängige Lösungen.....	30
Einrichten des Infrarotsenders.....	33
Überprüfen des Tons .....	34



**Anhang A: Installationsreferenz**

Vorderseite der Konsole ..... 35

    Kopfhörer-/AUX-Eingang an der Vorderseite..... 35

    HDMI-Eingang an der Vorderseite..... 35

Rückseite der Konsole..... 35

Anschließen eines AC-2-Netzadapters ..... 36

Installieren der vorderen Lautsprecher ..... 37

    Sie benötigen:..... 37

Anschließen der vorderen Lautsprecher an die Konsole ..... 38

Installieren der rückwärtigen Lautsprecher..... 39

    Sie benötigen:..... 39

Identifizieren der Schaltereinstellungen an drahtlosen Receivern ..... 40

Anschließen der rückwärtigen Lautsprecher ..... 40

Anschließen der rückwärtigen Lautsprecher an den Strom..... 41

Montage der Lautsprecher..... 41

**Anhang B: Systemwartung**

Austauschen der Batterien der Fernbedienung ..... 42

**Anhang C: Alternative, kabelgebundene Einrichtung**

Acoustimass® Wireless-Bassmodul kann nicht mit der Konsole abgestimmt werden ..... 43

Drahtlose Receiver können nicht mit der Konsole (rückwärtige Lautsprecher) abgestimmt werden ..... 43

# Auspacken

Die Teile Ihres neuen Lifestyle® Home-Entertainment-Systems sind in vier Ebenen verpackt, von denen einige mehrere Kartons mit Komponenten enthalten können. Jeder Karton ist mit einem Symbol gekennzeichnet, der seinen Inhalt angibt.

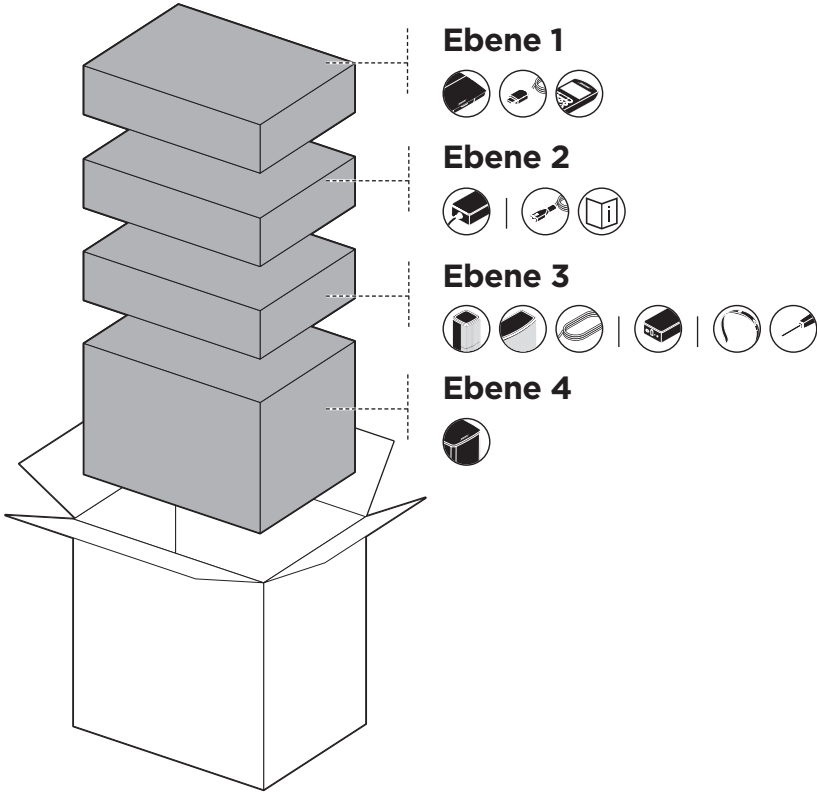

**Hinweis:** Sollten Teile des Systems beschädigt oder das Glas der Konsole oder des Acoustimass® Wireless-Bassmoduls zerbrochen sein, verwenden Sie sie nicht. Wenden Sie sich an den Bose®-Fachhandel oder den Bose-Kundendienst.

## Ebene 1

Aus Karton  :

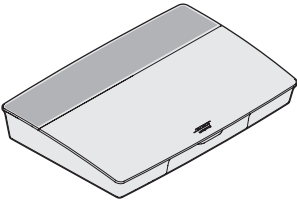

Konsole (1)

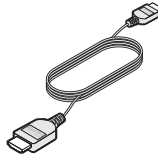

HDMI™-Kabel (1)

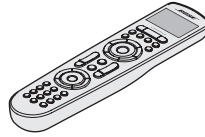

Universalfernbedienung  
(1)

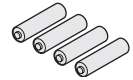

Batterien vom  
Typ AA (4)

## Ebene 2

Aus Karton  :

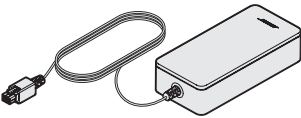

Netzteil der Konsole (1)

Aus Karton   :

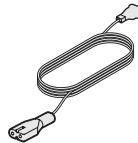

Netzkabel (4)\*



Bedienungsanleitung (1)

\*Kann mit mehreren Kabeln geliefert werden. Verwenden Sie das Netzkabel für Ihre Region.

### Ebene 3

Aus Karton    :

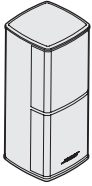

Jewel Cube® Lautsprecher (4)

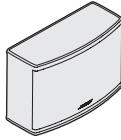

Mittlerer Jewel Cube®-Lautsprecher (1)



Vorderes Lautsprecherkabel (1)

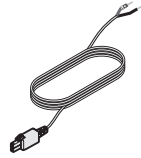

Rückwärtige Lautsprecherkabel (2)



Netzadapter AC-2 (5)

Aus Karton   :

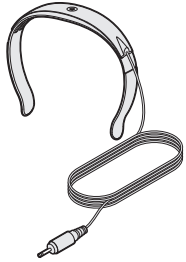

ADAPTIQ® Headset (1)

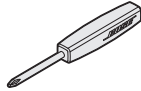

Schraubendreher (1)



IR-Sender (1)

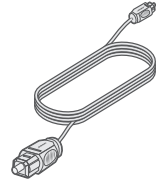

Optisches Kabel (1)

### Ebene 4

Aus Karton  :

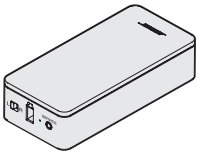

Drahtlose Receiver (2)

Aus Karton  :

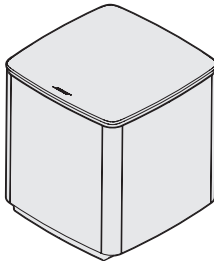

Acoustimass® Wireless-Bassmodul (1)

## Aufstellungshinweise

Um Störungen zu vermeiden, sollten Sie andere drahtlose Geräte 0,3 bis 0,9 m vom System entfernt aufstellen. Stellen Sie das System nicht in oder in die Nähe von Metallobjekten und von direkten Wärmequellen entfernt auf.

Teil	Empfohlene Aufstellung
Konsole	<ul style="list-style-type: none"> <li>• Stellen Sie die Konsole in der Nähe der Komponenten auf. Empfehlenswert ist eine Aufstellung in der Nähe des Fernsehgeräts.</li> <li>• Stellen Sie das Fernsehgerät oder andere Komponenten NICHT auf die Konsole.</li> <li>• Stellen Sie die Konsole in einem gut belüfteten Bereich auf.</li> <li>• Vergewissern Sie sich, dass sich eine Netzsteckdose in der Nähe befindet.</li> </ul> <p><b>Hinweis:</b> Stellen Sie die Bedienkonsole vorübergehend so auf, dass Sie leicht auf das Anschlussfeld an der Rückseite zugreifen können, bis die Installation des Systems vollständig abgeschlossen ist.</p>
Acoustimass® Wireless- Bassmodul	<ul style="list-style-type: none"> <li>• Stellen Sie das Bassmodul auf den Gummifüßen an derselben Wand wie das Fernsehgerät oder an einer anderen Wand im vorderen Drittel des Raums auf.</li> <li>• Wählen Sie eine stabile und ebene Fläche. Achten Sie auf einen festen Stand. Bei einer glatten Unterlage (Marmor, Glas, poliertes Holz) kann das Bassmodul durch Erschütterungen leicht verrutschen.</li> <li>• Achten Sie darauf, dass die Vorderseite des Bassmoduls mindestens 8 cm von allen anderen Flächen entfernt ist. Wenn die Öffnung unten an dieser Seite blockiert wird, kann dies die akustische Leistung beeinträchtigen.</li> <li>• Vergewissern Sie sich, dass sich eine Netzsteckdose in der Nähe befindet.</li> </ul>
Vordere Lautsprecher	<ul style="list-style-type: none"> <li>• Stellen Sie einen Lautsprecher links vom Fernsehgerät und einen rechts davon auf.</li> <li>• Wenn Sie die Lautsprecher in ein geschlossenes Regal stellen, sollten Sie sie an die Vorderkante des Regals stellen.</li> </ul>
Mittlerer Lautsprecher	<ul style="list-style-type: none"> <li>• Stellen Sie den mittleren Lautsprecher auf eine stabile und ebene Fläche direkt über oder unter dem Fernsehgerät.</li> </ul>
Rückwärtige Lautsprecher/ drahtlose Receiver	<ul style="list-style-type: none"> <li>• Stellen Sie die rückwärtigen Lautsprecher im hinteren Bereich des Raums hinter dem Zuhörer möglichst auf Kopfhöhe (im Sitzen) oder höher auf.</li> <li>• Überprüfen Sie, ob der Schalter an einem drahtlosen Receiver auf <b>L</b> (links) eingestellt ist.</li> <li>• Überprüfen Sie, ob der Schalter am anderen drahtlosen Receiver auf <b>R</b> (rechts) eingestellt ist.</li> <li>• Stellen Sie den Lautsprecher und den drahtlosen Receiver <b>L</b> auf der linken Seite des Raums auf, wenn Sie in Richtung Fernsehgerät blicken.</li> <li>• Stellen Sie den Lautsprecher und den drahtlosen Receiver <b>R</b> auf der rechten Seite des Raums auf, wenn Sie in Richtung Fernsehgerät blicken.</li> <li>• Vergewissern Sie sich, dass sich eine Netzsteckdose in der Nähe jedes drahtlosen Receivers befindet.</li> </ul>

## Beispiel für die Systemaufstellung

---

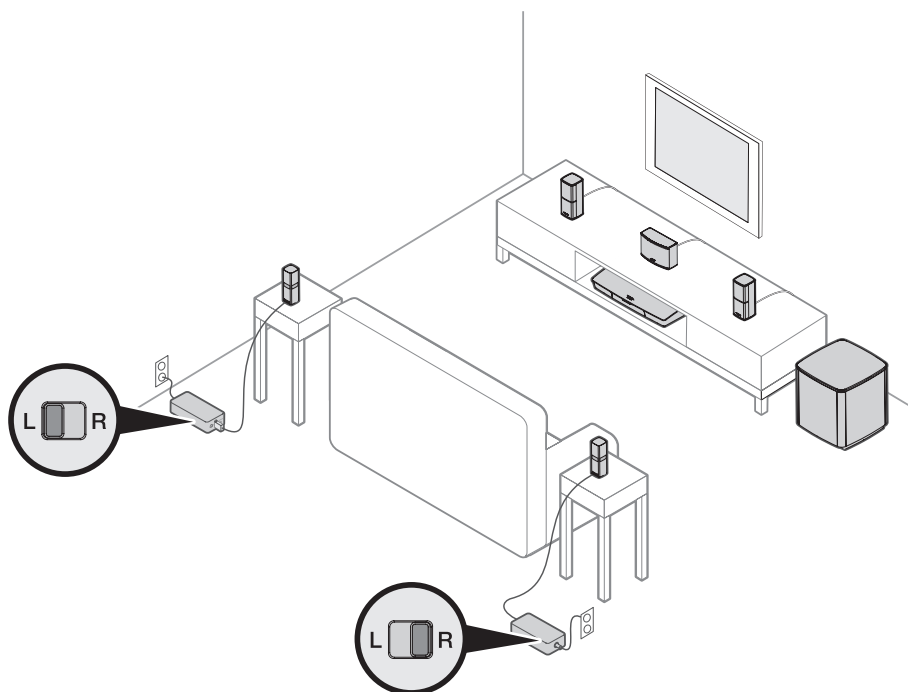

## UNIFY®-Systemübersicht

Das intelligente UNIFY-Integrationssystem führt Sie durch das anfängliche Einrichten und Konfigurieren Ihres Systems. Es hilft Ihnen, die richtigen Kabel und Eingänge auszuwählen und die Bose®-Fernbedienung für die Steuerung der angeschlossenen Geräte zu programmieren.

**Hinweis:** Bevor Sie beginnen, sollten Sie sicherstellen, dass Sie eine Stunde Zeit für die Einrichtung des Systems haben.

Menüelement	Vorgang
Bluetooth-Einrichtung	Verwalten Ihrer Bluetooth-Geräte.
Gerätemanagement	Hinzufügen eines anderen Geräts oder Zubehörs zum System.
Netzwerkeinrichtung	Verbinden des Systems mit Ihrem Heimnetzwerk.
Software-Update	Durchführung einer Systemsoftwareaktualisierung.
Power Macro	Stellen Sie die Netztaaste  auf der Fernbedienung so ein, dass Sie damit das System, das Fernsehgerät und eine andere HDMI-Quelle gleichzeitig ein-/ausschalten können.
Automatische Abschaltung	Deaktivieren Sie Ihr System mit automatischer Abschaltung, wenn 20 Minuten lang kein Signal vorhanden ist.
Kopfhöreranschluss	Einstellung der Standardverwendung der Kopfhörer/des AUX-Eingangs (siehe Seite 35).
CEC-Einstellungen	Anpassen der CEC-Funktionen Ihrer Konsole. <ul style="list-style-type: none"> <li>• <b>Standard Ein:</b> CEC ist aktiviert</li> <li>• <b>Alternativ Ein:</b> Verhindert, dass CEC-fähige Geräte die zurzeit ausgewählte Quelle ändern</li> <li>• <b>Aus:</b> CEC ist ausgeschaltet</li> </ul>
ADAPTiQ®	Starten des ADAPTiQ-Audiokalibrierungsprozesses. Nach Abschluss deaktiviert oder aktiviert diese Menüoption ADAPTiQ.
Einrichtung der TV-Fernbedienung.	Programmieren der Fernbedienung zur Steuerung des Fernsehgeräts.
Erweiterte TV-Audio-Einrichtung	Erfahren Sie mehr über HDMI (ARC) und richten Sie Ihre bevorzugte Verwendung ein.
Lautsprechermanagement	Erneute Einrichtung der Lautsprecher des Systems oder Hinzufügen eines zusätzlichen Acoustimass® Wireless-Bassmoduls.
Sprachauswahl	Ändern der Sprache der Bildschirmanzeige.
Tutorial	Eine Reihe optionaler Vorgänge, die Sie durch die wichtigsten Funktionen des Systems führen, z. B. SoundTouch®.
Beenden	Schließen des UNIFY-Menüs.

## Unify®-Setup

---

Die folgenden Schritte sind Teil des anfänglichen UNIFY-Setups:

Schritt	Ziel
Fernbedienung abstimmen	Anschließen der Fernbedienung des Systems an die Konsole.
Sprache auswählen	Auswahl Ihrer Sprache aus der Bildschirmliste.
Mit dem Netzwerk verbinden	Auswahl und Verbindung mit Ihrem Wi-Fi-Heimnetzwerk oder Ethernet.
Software-Update	Aktualisierung der Systemsoftware zur Bereitstellung der aktuellsten Funktionen.
Kabelgebundene Lautsprecher	Anschließen der vorderen Lautsprecher an die Konsole.
Kabellose Lautsprecher	Anschließen der rückwärtigen Lautsprecher und des Acoustimass® Wireless-Bassmoduls an die Konsole.
TV-Fernbedienung	Einrichten der Fernbedienung des Systems zur Steuerung des Fernsehgeräts.
Hinzufügen von Geräten	Anschließen zusätzlicher Quellen.
ADAPTiQ®-Setup	Passt den Klang des Systems an die Akustik der Hörumgebung an.
Tutorial	Eine Reihe optionaler Vorgänge, die Sie durch die restlichen Funktionen des Systems führen, z. B. SoundTouch®.

Nach dem Setup können Sie jederzeit auf das UNIFY-Menü zugreifen, um die Einrichtung und Konfiguration des Systems zu ändern. Drücken Sie die **SETUP**-Taste auf der Fernbedienung, um das UNIFY-Setup zu starten.



# Überblick über die Fernbedienung

Die fortschrittliche Bose® HF-Fernbedienung funktioniert von überall im Raum aus, ohne dass Sie die Fernbedienung auf die Konsole richten müssen.

Das Display der Fernbedienung ist ein unerlässlicher Teil Ihres Lifestyle®-Erlebnisses. Es führt Sie durch Ihre Quellen und Systemeinstellungen.

**Hinweis:** Die Bose-Fernbedienung steuert keine Funktionen für Geräte, die an den vorderen HDMI™-Eingang angeschlossen sind.

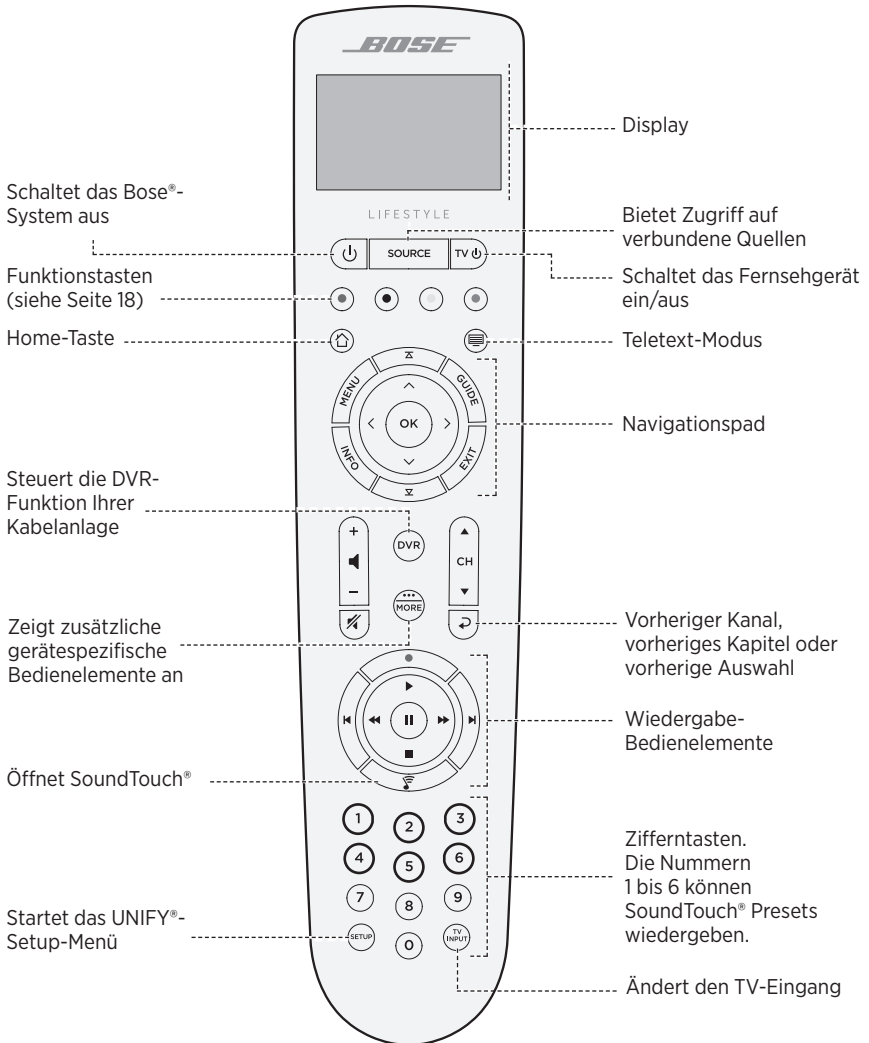

### Verwenden der SOURCE-Taste

---

Die **SOURCE**-Taste wird zum Umschalten zwischen verbundenen Quellen verwendet. Greifen Sie mithilfe des Navigationspads auf Ihrer Fernbedienung auf Quellen zu. Sobald eine Quelle markiert ist, drücken Sie **OK** zum Auswählen.

### Funktionstasten

---

Die roten, grünen, gelben und blauen Tasten auf der Fernbedienung stimmen mit den farbkodierten Funktionstasten Ihrer Kabel-/Satellitenanlage oder den Teletext-Funktionen überein.

- **Funktionen der Kabel-/Satellitenanlage:** Sehen Sie in der Bedienungsanleitung der Kabel-/Satellitenanlage nach.
- **Teletext-Funktionen:** Entsprechen den farbkodierten Seitennummern, Überschriften oder Kürzeln auf einer Teletext-Anzeige.

### Einstellen der Lautstärke

---

Die Lautstärke wird auf dem Display der Fernbedienung angezeigt.



- Drücken Sie **+**, um die Lautstärke zu erhöhen.
- Drücken Sie **-**, um die Lautstärke zu verringern.
- Drücken Sie **🔇**, um den Ton stumm zu schalten oder die Stummschaltung aufzuheben.

**Hinweis:** Wenn Sie nach Einrichten Ihres Systems immer noch einen Ton aus den Lautsprechern des Fernsehgeräts hören, deaktivieren Sie die Lautsprecher über das Einstellungenmenü des Fernsehgeräts.

### Verwenden der MORE-Taste

---

Mit MORE-Taste  erhalten Sie zusätzliche Auswahlmöglichkeiten auf dem Display der Fernbedienung, die für Ihre zurzeit ausgewählte Quelle gelten, sowie weitere Funktionen zur Steuerung des Systems.

1. Drücken Sie .
2. Drücken Sie  oder , um eine Funktion auf dem Display der Fernbedienung auszuwählen.
3. Drücken Sie **OK**.

### Das AV OUTPUT-Menü



---

Das AV OUTPUT-Menü zeigt die aktuelle Videoauflösung, die Framerate, das Audioformat und die Anzahl der Audiokanäle für die zurzeit ausgewählte Quelle an.

1. Drücken Sie  auf der Fernbedienung.
2. Wählen Sie **AV OUTPUT** aus.
3. Drücken Sie die **OK**-Taste.
4. Drücken Sie **EXIT**.

## Das AV SETTINGS-Menü

Mit dem AV SETTINGS-Menü können Sie bestimmte Systemeinstellungen anpassen. Die Anzahl der angezeigten Elemente hängt von der zurzeit ausgewählten Quelle ab. So greifen Sie auf das Menü zu:

1. Drücken Sie  auf der Fernbedienung.
2. Wählen Sie **AV SETTINGS** aus.
3. Drücken Sie die **OK**-Taste, um das AV SETTINGS-Menü für die aktuelle Quelle auszuwählen.
4. Drücken Sie  oder , um die Option zu markieren, die Sie ändern möchten.
5. Drücken Sie **OK**, um die Einstellung auszuwählen.
6. Drücken Sie **EXIT**, wenn Sie fertig sind.

AV-Einstellung	Ziel
SYSTEM AV	Passen Sie Höhen, Bass und Center- und Surround-Pegel Ihres Systems an.
SOURCE AV	<ul style="list-style-type: none"> <li>• <b>AUDIO:</b> <ul style="list-style-type: none"> <li>- Dialogmodus zur besseren Verständlichkeit von Sprache.</li> <li>- Der Filmmodus bietet eine ausgewogene Wiedergabe für die meisten Hörsituationen.</li> <li>- Der Nachtmodus passt Dialog und Volumen während lauter Szenen an.</li> <li>- Der Filmmodus bietet optimierte Wiedergabe für Musik.</li> </ul> </li> <li>• <b>AV SYNC:</b> Passen Sie die zeitliche Abstimmung zwischen Bild und Ton Ihres Geräts an.</li> <li>• <b>AUDIO TRACK:</b> Wählen Sie zwischen mehreren Tonspuren aus.</li> </ul>
NOTIFICATION	Ein Blinken auf dem Display Ihrer Fernbedienung informiert Sie, wenn eine Eingabe erforderlich ist.
RESTORE DEFAULTS	Stellt die Standardwerte für den Ton wieder her.
REMOTE INFO	Zeigt die Seriennummer und die Softwareversion Ihrer Fernbedienung an.

## Leuchttaste auf der Fernbedienung

Drücken Sie  an der Rückseite der Fernbedienung, um die Hintergrundbeleuchtung bei dunklen Umgebungen einzuschalten.

## EINRICHTEN DER SOUNDTOUCH®-APP

---

Mit der SoundTouch®-App können Sie SoundTouch® von Ihrem Smartphone, Tablet oder Computer aus steuern. Mithilfe der App fungiert Ihr intelligentes Gerät als Fernbedienung für Ihre Konsole.

Von der App aus können Sie Ihre SoundTouch®-Einstellungen verwalten, Musikdienste hinzufügen, lokale und globale Internet-Radiosender erkunden, Presets einstellen und Musik streamen. Neue Funktionen werden regelmäßig hinzugefügt.

**Hinweis:** Wenn Sie SoundTouch® bereits für ein anderes System eingerichtet haben, sehen Sie unter Seite 21 nach.

## Herunterladen und Installieren der SoundTouch®-App

---

Laden Sie auf Ihrem Smartphone oder Tablet die Bose® SoundTouch®-App herunter.



### SoundTouch® app

- **Apple-Benutzer:** Download vom App Store
- **Android™-Benutzer:** Download vom Google Play™ Store
- **Amazon Kindle Fire-Benutzer:** Download vom Amazon Appstore für Android

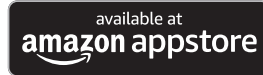

Befolgen Sie die Anweisungen in der App, um das Setup abzuschließen. Sie umfasst das Hinzufügen des Systems zu Ihrem Wi-Fi-Netzwerk, die Erstellung eines SoundTouch®-Kontos, das Hinzufügen einer Musikbibliothek und die Verwendung von Musikdiensten.

Sobald Sie das System in Ihrem Wi-Fi-Netzwerk eingerichtet haben, können Sie es von jedem Smartphone oder Tablet im selben Netzwerk aus steuern.

**Tipp:** Sie müssen dasselbe SoundTouch®-Konto für alle Geräte verwenden, die an die Konsole angeschlossen sind.

**Hinweis:** Wenn Sie Ihr System bereits zu Ihrem Wi-Fi-Netzwerk hinzugefügt haben, wählen Sie **SYSTEM BEREITS IM NETZWERK** aus, wenn Sie in der App aufgefordert werden.

## Supportcenter für SoundTouch®-Eigentümer

---

 [global.Bose.com/Support/LS600](https://global.Bose.com/Support/LS600)

Diese Website bietet Zugriff auf das Supportcenter des Eigentümers, das Bedienungsanleitungen, Artikel, Tipps, Tutorials, eine Videobibliothek und die Eigentümer-Community umfasst, in der Sie Fragen und Antworten posten können.

## Hinzufügen des Systems zu einem vorhandenen Konto

---

Wenn Sie SoundTouch® bereits auf einem anderen System eingerichtet haben, müssen Sie die SoundTouch®-App nicht erneut herunterladen.

Wählen Sie in der App ☰ > **Einstellungen** > **Lautsprecher hinzufügen oder neu verbinden** aus.

Die App führt Sie durch die Einrichtung.

## Verbinden des Systems mit einem neuen Netzwerk

---

Wenn sich Ihre Netzwerkinformationen ändern, fügen Sie das System zum neuen Netzwerk hinzu. Sie können dies tun, indem Sie das System in den Setup-Modus versetzen.

1. Wählen Sie in der App ☰ > **Einstellungen** > **Systemlautsprecher** und anschließend Ihr System aus.
2. Wählen Sie **LAUTSPRECHER VERBINDEN** aus.

Die App führt Sie durch die Einrichtung.

## PRESET-PERSONALISIERUNG

---

Sie können sechs Presets für Ihre bevorzugten Streaming-Musikdienste, Wiedergabelisten, Künstler, Alben oder Songs aus Ihrer Musikbibliothek festlegen. Sie können auf Ihre Musik jederzeit durch Berühren einer Schaltfläche mithilfe der SoundTouch®-App zugreifen.

Beachten Sie Folgendes, bevor Sie Presets verwenden:

- Sie können Presets in der App und auf der Fernbedienung einstellen.
- Wenn die Preset-Quelle Ihre Musikbibliothek ist, vergewissern Sie sich, dass der Computer, auf dem Sie Ihre Musikbibliothek speichern, eingeschaltet und mit demselben Netzwerk wie die SoundTouch®-Konsole verbunden ist.
- Sie können keine Presets für einen *Bluetooth*-Stream oder ein über Kabel angeschlossenes Mobilgerät einstellen.

## Festlegen von Presets

---

1. Sie streamen Musik mithilfe der App.
2. Halten Sie, während die Musik wiedergegeben wird, ein Preset in der App gedrückt.

## Wiedergeben von Presets

---

Sobald Sie Ihre Presets personalisiert haben, drücken Sie ein Preset in der App, um es wiederzugeben.

## Einstellen eines Presets mithilfe der Fernbedienung

---

1. Drücken Sie  auf der Fernbedienung, um auf die SoundTouch-Quelle zuzugreifen.
2. Halten Sie eine Nummer (von 1 bis 6) auf den Zifferntasten gedrückt, um ein neues Preset zuzuweisen.

Ein Ton informiert Sie, dass ein neues Preset eingestellt wurde.

## Auswählen eines Presets mithilfe der Fernbedienung

---

1. Speichern Sie Ihre Liebessender als Preset in der App.
2. Drücken Sie die **SoundTouch®**-Taste  auf der Fernbedienung, um zur SoundTouch-Quelle umzuschalten.
3. Wählen Sie ein Preset durch Drücken einer Nummer (von 1 bis 6) auf den Zifferntasten.

*Bluetooth*-Drahtlostechnologie ermöglicht es Ihnen, Musik von *Bluetooth*-Smartphones, -Tablets, -Computern und anderen Geräten zu Ihrer Konsole zu streamen. Bevor Sie Musik von einem Mobilgerät streamen können, müssen Sie das Mobilgerät mit der Konsole verbinden.

## Auswählen der Abstimmmethode

Sie können Ihr Mobilgerät mithilfe von *Bluetooth*-Drahtlostechnologie oder Near Field Communication (NFC) mit der Konsole abstimmen.

### Was ist NFC?

NFC ist eine Technologie, die es Geräten ermöglicht, durch einfaches gegenseitiges Berühren der Geräte eine drahtlose Kommunikation miteinander herzustellen. Sehen Sie in der Bedienungsanleitung Ihres Geräts nach, um zu erfahren, ob Ihr Modell NFC unterstützt.

<b>Wenn Ihr Gerät NFC nicht unterstützt oder Sie nicht sicher sind:</b>	Befolgen Sie die Anleitung unter „Verbinden Ihres Mobilgeräts“.
<b>Wenn Ihr Gerät NFC unterstützt:</b>	Befolgen Sie die Anleitung für „Abstimmen eines Geräts mit NFC“ auf Seite 24.

**Hinweis:** Wenn Ihr Gerät *Bluetooth*-Abstimmung über NFC unterstützt, können Sie beide Abstimmmethoden verwenden.

## Verbinden Ihres Mobilgeräts

1. Drücken Sie die **SOURCE**-Taste auf der Fernbedienung und wählen Sie **Bluetooth** auf dem Display der Fernbedienung aus.
2. Befolgen Sie die Anweisungen auf dem Bildschirm, um die Konsole in den Abstimmmodus zu versetzen.
3. Wählen Sie in der SoundTouch®-App Ihr System aus der Geräteleiste aus.
4. Wählen Sie **Bluetooth** aus .
5. Wählen Sie **VERBINDEN** aus.
6. Wählen Sie Ihr Lifestyle®-System aus der Liste des Mobilgeräts aus.

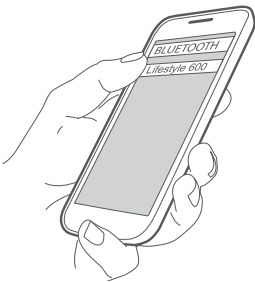

**Tipp:** Suchen Sie nach dem Namen, den Sie Ihrem System in der App gegeben haben. Wenn Sie Ihrem System keinen Namen gegeben haben, wird der voreingestellte Name angezeigt.

Nach dem Verbinden wird der Name Ihres Systems in der Geräteliste als verbunden aufgeführt.

### Abstimmen eines Geräts mit NFC

---

1. Entsperren Sie bei eingeschaltetem System Ihr Gerät und schalten Sie die *Bluetooth*- und *NFC*-Funktionen ein. Informationen zu diesen Funktionen finden Sie in der Bedienungsanleitung Ihres Geräts.
2. Tippen Sie mit dem *NFC*-Berührungspunkt an Ihrem Mobilgerät auf den Bereich über dem *Bose*®-Logo oben an der *Lifestyle*®-Konsole.

Ihr Mobilgerät fordert Sie möglicherweise auf, die Abstimmung zu akzeptieren.

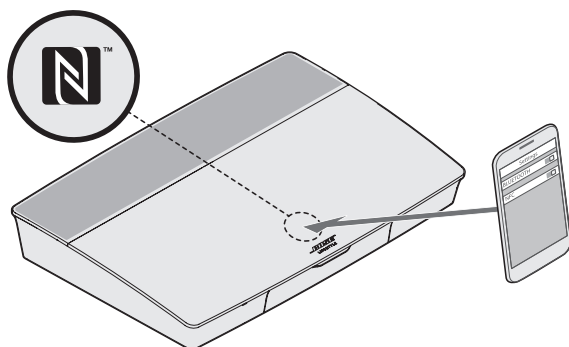

### Steuern des verbundenen Mobilgeräts von der Fernbedienung aus

---

Nach der Abstimmung können Sie mit der Fernbedienung auf die verbundenen Mobilgeräte zugreifen. Wählen Sie *Bluetooth* aus dem **SOURCE**-Menü aus. Verbinden Sie ein Gerät, siehe Seite 23.

Sie können die Fernbedienung verwenden, um auf die folgende Teilmenge der *Bluetooth*-Funktionen auf Ihrem System zuzugreifen:

- Geräte abstimmen und verbinden.
- Verfügbare Künstlerinformationen anzeigen.
- Wiedergabe steuern (Abspielen, Pause, Stopp, zum nächsten Track springen usw.).
- Abstimmliste löschen.

### Verbinden mithilfe der *Bluetooth*-Funktion auf Ihrem Mobilgerät

---

1. Aktivieren Sie die *Bluetooth*-Funktion auf Ihrem Mobilgerät.  
 **Tipp:** Das *Bluetooth*-Menü finden Sie normalerweise im Einstellungs-Menü.
2. Wählen Sie Ihr System aus der Liste des Mobilgeräts aus.



## Verbinden mithilfe der Fernbedienung

---

Sie können Ton von einem Gerät zur Konsole streamen.

1. Schalten Sie die *Bluetooth*-Funktion an Ihrem Gerät ein.
2. Wählen Sie auf der Fernbedienung die *Bluetooth*-Quelle über das **SOURCE**-Menü aus.  
Die Konsole verbindet sich mit dem Gerät, das zuletzt eine Musik-Streaming-Verbindung mit dem System hatte.
3. Geben Sie auf dem Gerät Musik wieder.

## Trennen eines Mobilgeräts

---

Schalten Sie die *Bluetooth*-Funktion am Mobilgerät aus.

## Stimmen Sie ein anderes Mobilgerät ab

---

Um ein anderes Gerät abzustimmen, drücken Sie die **SETUP**-Taste und wählen Sie **Bluetooth-Einrichtung** aus (siehe Seite 15).

## Erneutes Verbinden eines Geräts

---

- Wenn die Konsole eingeschaltet ist, versucht sie, sich mit dem zuletzt verbundenen Gerät erneut zu verbinden.  
**Hinweis:** Das Gerät muss sich innerhalb der Reichweite befinden und eingeschaltet sein.
- Wenn Ihr Gerät NFC unterstützt, tippen Sie mit dem NFC-Berührungspunkt an Ihrem Mobilgerät auf den Bereich über dem Bose®-Logo oben an der Konsole.

## Löschen der *Bluetooth*-Abstimmliste des Systems

---

Wählen Sie in der App ☰ > **Einstellungen** > **Lautsprechereinstellungen** > **Lautsprecher auswählen** > **Bluetooth®** > **Bluetooth löschen® Abstimmliste** > **löschen** aus.

Die Abstimmliste wird gelöscht.

Sie können auch die Abstimmliste Ihres Systems an der Konsole löschen.

1. Drücken Sie die **SETUP**-Taste.
2. Wählen Sie **Bluetooth-Einrichtung** aus.
3. Wählen Sie **Bluetooth-Abstimmliste löschen** aus.

### Deaktivieren der Wi-Fi-Funktion

---

1. Halten Sie die **SOURCE**-Taste der Konsole 10 Sekunden lang gedrückt.
2. Lassen Sie die Taste **SOURCE** los.

### Erneutes Aktivieren der Wi-Fi-Funktion

---

Die Wi-Fi-Verbindung des Systems wird nach dem Einschalten des Systems automatisch wieder aktiviert.

### Aktualisieren der Systemsoftware

---

Wenn das System mit Ihrem Heimnetzwerk verbunden ist, prüft es jedes Mal, wenn es verwendet wird, auf Softwareupdates. Wenn ein Update verfügbar ist, wird es automatisch heruntergeladen.

Sobald das Update vollständig heruntergeladen wurde, werden Sie durch Text auf dem Bildschirm dazu aufgefordert, die Konsole auszuschalten, damit die Installation durchgeführt werden kann. Das System fährt nach der Installation automatisch herunter.

## Systemstatusanzeigen

An der Vorderseite der Konsole befindet sich eine LED-Anzeige, die den Systemstatus anzeigt. Die LED leuchtet entsprechend dem Systemzustand.

### LED-Anzeige der Konsole

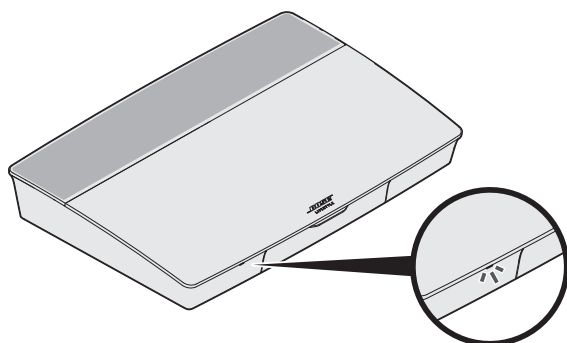

Anzeigeaktivität	Systemzustand
Aus	System ist aus
Blinkt weiß	System wird eingeschaltet
Leuchtet weiß	System wird eingeschaltet
Blinkt gelb	Systemsoftwareupdate wird heruntergeladen
Leuchtet gelb	Keine Netzwerkverbindung
Leuchtet gelb	Firmware-Fehler – Wenden Sie sich an den Bose®-Kundendienst

## LED-Anzeige des Acoustimass® Wireless-Bassmoduls

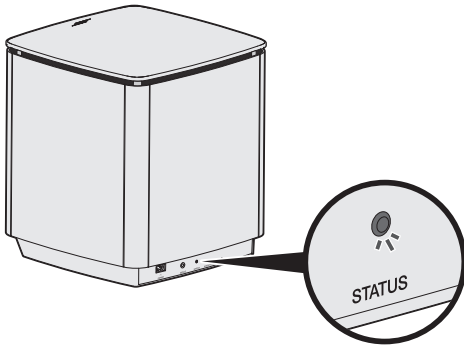

Anzeigeaktivität	Systemzustand
Blinkt gelb	Bereit zum Abstimmen
Leuchtet weiß	Mit der Konsole verbunden
Leuchtet gelb (dunkel)	Von der Konsole getrennt
Blinkt weiß	Systemsoftwareupdate wird heruntergeladen
Blinkt rot	Firmware-Fehler – Wenden Sie sich an den Bose®-Kundendienst

## LED-Anzeige des drahtlosen Receivers

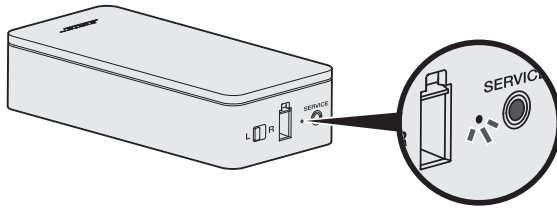

Anzeigeaktivität	Systemzustand
Blinkt gelb	Bereit zum Abstimmen
Leuchtet weiß	Mit der Konsole verbunden
Leuchtet gelb (dunkel)	Von der Konsole getrennt
Blinkt weiß	Systemsoftwareupdate wird heruntergeladen
Blinkt rot	Firmware-Fehler – Wenden Sie sich an den Bose®-Kundendienst

## Reinigung



Auf keinen Fall dürfen Flüssigkeiten auf das System oder in Öffnungen geschüttet werden.

- Reinigen Sie die Außenseite des Systems mit dem mitgelieferten Reinigungstuch oder einem anderen weichen, trockenen Tuch.
- Verwenden Sie keine Sprühdosen in der Nähe des Systems.
- Verwenden Sie keine Lösungsmittel, Chemikalien und Reinigungsmittel, die Alkohol, Ammoniak oder Polituren enthalten.
- Lassen Sie keine Gegenstände in Öffnungen fallen.

## Kundendienst

Wenn Sie zusätzliche Hilfe bei der Verwendung des Systems benötigen:

- Besuchen Sie [global.Bose.com/Support/LS600](http://global.Bose.com/Support/LS600)
- Wenden Sie sich an den Bose®-Kundendienst.

## Eingeschränkte Garantie

Für das System gilt eine eingeschränkte Garantie. Nähere Informationen zur eingeschränkten Garantie finden Sie auf unserer Website unter [global.Bose.com/warranty](http://global.Bose.com/warranty). Eine Anleitung zum Registrieren Ihres Produkts finden Sie unter [global.Bose.com/register](http://global.Bose.com/register). Ihre eingeschränkte Garantie ist jedoch unabhängig von der Registrierung gültig.

## Technische Daten

### USA/Kanada/International:

- **Konsole:** 10 VDC 3,3 A, 44 VDC 1,25 A
- **Drahtlose Receiver:** 100–240 V 50/60 Hz, 30 W
- **Acoustimass® Wireless-Bassmodul:** 100–240 V  $\sim$  50/60 Hz, 180 W

## SERVICE-Anschluss

Der SERVICE-Anschluss dient nur der Verwendung bei Servicearbeiten. Schließen Sie keine Kabel an diesen Anschluss an.

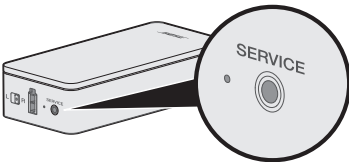

## FEHLERBEHEBUNG

---

Bei Problemen mit dem Home-Entertainment-System:

- Vergewissern Sie sich, dass alle Systemkomponenten an eine Netzsteckdose angeschlossen sind.
- Schließen Sie alle Kabel fest an.
- Prüfen Sie den Zustand der Systemstatusanzeigen (siehe Seite 27).
- Stellen Sie das System von möglichen Störquellen weg (z. B. drahtlose Router, kabellose Telefone, Fernsehgeräte, Mikrowellengeräte usw.).
- Überprüfen Sie, ob sich das System für ordnungsgemäßen Betrieb innerhalb des für Ihren drahtlosen Router oder Ihr Mobilgerät empfohlenen Bereichs befindet.

Wenn Sie das Problem nicht beheben konnten, sehen Sie in der folgenden Tabelle nach, in der Sie Symptome und Lösungen für gängige Probleme finden. Wenn Sie Ihr Problem nicht beheben können, wenden Sie sich an den Bose®-Kundendienst.

## Gängige Lösungen

---

In der folgenden Tabelle sind die Symptome und möglichen Lösungen für häufige Probleme aufgeführt.

Symptom	Lösung
Das System reagiert nicht auf die anfängliche Betätigung der Fernbedienung	<ul style="list-style-type: none"><li>• Schalten Sie die Bedienkonsole manuell an der Vorderseite des Geräts ein, indem Sie die <b>Power</b>-Taste  drücken.</li><li>• Drücken Sie eine beliebige Taste auf der Fernbedienung. Die Systemstatusanzeige an der Bedienkonsole sollte bei jedem Drücken blinken.</li><li>• Vergewissern Sie sich, dass die Fernbedienungsbatterien richtig eingelegt sind und nicht ausgetauscht werden müssen (siehe Seite 42).</li><li>• Trennen Sie das Netzkabel von der Konsole, warten Sie 30 Sekunden und schließen Sie es an eine stromführende Netzsteckdose an.</li></ul>
Die Fernbedienung steuert ein Gerät nicht, das ich während des Einrichtens hinzugefügt habe	Schließen Sie den Infrarotsender an Seite 33.
Das Fernsehgerät gibt noch Ton wieder	Deaktivieren Sie die Lautsprecher des Fernsehgeräts über das Einstellungs-menü des Fernsehgeräts.
Schlechte Videoverbindung von einer Quelle	Drücken Sie die <b>SETUP</b> -Taste an der Bedienkonsole und wählen Sie Einrichtungsoptionen des Geräts aus. Befolgen Sie die Anweisungen auf dem Bildschirm, um die Videoverbindung zu ändern.
System reagiert nicht	<ul style="list-style-type: none"><li>• Wählen Sie ein verbundenes Gerät aus dem <b>SOURCE</b>-Menü aus.</li><li>• Trennen Sie das Netzkabel von der Konsole, warten Sie 30 Sekunden und schließen Sie es an eine stromführende Netzsteckdose an.</li></ul>
Probleme in Verbindung mit HDMI (ARC)	<p>Stellen Sie sicher, dass das HDMI™-Kabel des Systems an einen Anschluss an Ihrem Fernsehgerät mit der Bezeichnung <b>ARC</b> oder <b>Audio Return Channel</b> angeschlossen ist.</p> <p>Falls Ihr Fernsehgerät keinen HDMI ARC-Anschluss hat, drücken Sie die <b>SETUP</b>-Taste auf der Fernbedienung und wählen Sie <b>Erweiterte TV-Audioeinstellungen</b> aus dem UNIFY®-Menü aus (siehe Seite 15).</p>

Symptom	Lösung
Probleme in Verbindung mit CEC	<p>Wenn die Konsole an den HDMI ARC-Anschluss des Fernsehgeräts angeschlossen ist, achten Sie darauf, dass <b>Consumer Electronics Control (CEC)</b> im Menü Ihres TV-Systems aktiviert ist. Es kann sein, dass CEC an Ihrem Fernsehgerät anders bezeichnet ist.</p> <p>Weitere Informationen finden Sie in der Bedienungsanleitung Ihres Fernsehgeräts oder drücken Sie die <b>SETUP</b>-Taste auf der Fernbedienung und wählen Sie <b>CEC-Einstellungen</b> aus dem UNIFY®-Menü aus (siehe Seite 15).</p>
Ein verbundenes Gerät schaltet sich ein	<p>Drücken Sie die <b>SETUP</b>-Taste auf der Fernbedienung und wählen Sie <b>Alternativ Ein</b> aus dem UNIFY®-Menüelement „CEC-Einstellungen“ aus (siehe Seite 15).</p>
Kein Ton vom System	<ul style="list-style-type: none"> <li>• Erhöhen Sie die Lautstärke.</li> <li>• Drücken Sie die <b>Mute</b>-Taste  auf der Fernbedienung, um sicherzustellen, dass das System nicht stummgeschaltet ist.</li> <li>• Vergewissern Sie sich, dass Sie die richtige Quelle ausgewählt haben.</li> <li>• Schalten Sie durch die verschiedenen Quellen und testen Sie sie.</li> <li>• Stellen Sie sicher, dass das HDMI™-Kabel an einen Anschluss an Ihrem Fernsehgerät mit der Bezeichnung <b>ARC</b> oder <b>Audio Return Channel</b> angeschlossen ist. Falls das Fernsehgerät keinen HDMI ARC-Anschluss hat, verwenden Sie ein zweites Audiokabel neben dem HDMI-Kabel.</li> <li>• Wenn Sie ein zweites Audiokabel verwenden, schließen Sie das Kabel an einen Anschluss am Fernsehgerät mit der Bezeichnung <b>Output</b> oder <b>OUT</b> an.</li> <li>• Trennen Sie das Netzkabel von der Konsole, warten Sie 30 Sekunden und schließen Sie es an eine stromführende Netzsteckdose an.</li> </ul>
Netzwerkeinrichtung kann nicht abgeschlossen werden	<ul style="list-style-type: none"> <li>• Wählen Sie den richtigen Netzwerknamen und geben Sie das Passwort ein (Groß- und Kleinschreibung beachten).</li> <li>• Verbinden Sie sich mithilfe eines Ethernet-Kabels mit dem Netzwerk.</li> <li>• Starten Sie Ihr Modem und den Router neu.</li> </ul>
SoundTouch®-Setup kann nicht abgeschlossen werden	<ul style="list-style-type: none"> <li>• Schließen Sie das Mobilgerät und das System an dasselbe Wi-Fi-Netzwerk an.</li> <li>• Wenn Sie Ihr System bereits zu Ihrem Wi-Fi-Netzwerk hinzugefügt haben, wählen Sie <b>SYSTEM BEREITS IM NETZWERK</b> aus, wenn Sie in der App aufgefordert werden.</li> <li>• Aktivieren Sie Wi-Fi am Mobilgerät, das Sie für das Einrichten verwenden.</li> <li>• Testen Sie die Internetverbindung.</li> <li>• Starten Sie Ihr Mobilgerät neu.</li> <li>• Starten Sie Ihr Modem und den Router neu.</li> <li>• Deinstallieren Sie die App, installieren Sie die App erneut, setzen Sie das System zurück und starten Sie den Einrichtungsvorgang erneut.</li> </ul>

## FEHLERBEHEBUNG

Symptom	Lösung
Status-LED des Acoustimass® Wireless-Bassmoduls leuchtet gelb (dunkel)	<ul style="list-style-type: none"> <li>• Befolgen Sie die Anweisungen zur Fehlerbehebung auf dem Bildschirm.</li> <li>• Drücken Sie die <b>SETUP</b>-Taste an der Bedienkonsole oder auf der Fernbedienung und wählen Sie <b>Lautsprecherverwaltung</b> aus, um das Setup erneut auszuführen (siehe Seite 15).</li> <li>• Schließen Sie das Bassmodul mithilfe eines 3,5-mm-Stereokabels an (siehe Seite 43).</li> <li>• Trennen Sie das Netzkabel vom Acoustimass, warten Sie 30 Sekunden und schließen Sie es an eine stromführende Netzsteckdose an.</li> </ul>
Bass ist zu stark oder zu gering	<ul style="list-style-type: none"> <li>• Passen Sie die Basseinstellung des Systems an (siehe Seite 19).</li> <li>• Führen Sie die ADAPTIQ®-Audiokalibrierung aus (siehe Seite 16).</li> <li>• Stellen Sie das Bassmodul von Wänden und Ecken in der Nähe weg.</li> </ul>
Status-LEDs des drahtlosen Receivers leuchten gelb (dunkel)	<ul style="list-style-type: none"> <li>• Befolgen Sie die Anweisungen zur Fehlerbehebung auf dem Bildschirm.</li> <li>• Drücken Sie die <b>SETUP</b>-Taste an der Bedienkonsole oder auf der Fernbedienung und führen Sie das UNIFY®-Setup erneut aus (siehe Seite 16).</li> <li>• Trennen Sie die Netzkabel von den Receivern, warten Sie 30 Sekunden und schließen Sie sie an eine stromführende Netzsteckdose an.</li> <li>• Stellen Sie eine kabelgebundene Verbindung zu den rückwärtigen Lautsprechern her (siehe Seite 43).</li> </ul>
Ton ist verzerrt	<ul style="list-style-type: none"> <li>• Schalten Sie durch die verschiedenen Quellen und testen Sie sie.</li> <li>• Verringern Sie die Lautstärke aller Geräte, die an die Bedienkonsole angeschlossen sind.</li> <li>• Vergewissern Sie sich, dass das Audioeingangskabel von Ihrem Quellgerät angeschlossen und nicht beschädigt ist.</li> <li>• Wenn Sie ADAPTIQ® noch nicht durchgeführt haben, wählen Sie <b>ADAPTIQ®</b> aus dem UNIFY®-Menü (siehe Seite 15).</li> <li>• Trennen Sie das Netzkabel von der Konsole, warten Sie 30 Sekunden und schließen Sie es an eine stromführende Netzsteckdose an.</li> </ul>
Kein Ton aus einem angeschlossenen Gerät	<ul style="list-style-type: none"> <li>• Schalten Sie das Gerät ein.</li> <li>• Schalten Sie durch die verschiedenen Quellen und testen Sie sie.</li> <li>• Nehmen Sie die Bedienungsanleitung des Geräts zur Hilfe.</li> </ul>
Kein Fernsehbild, aber Ton	Vergewissern Sie sich, dass am Fernsehgerät der richtige Videoeingang für die Videoquelle ausgewählt wurde.
Ein verbundenes Gerät reagiert nicht konsistent auf die Fernbedienungsbefehle	<ul style="list-style-type: none"> <li>• Versuchen Sie, das Gerät erneut einzurichten. Drücken Sie die <b>SETUP</b>-Taste an der Steuerkonsole. Wählen Sie die Geräteoptionen und befolgen Sie die Anweisungen auf dem Bildschirm, um das Gerät erneut einzurichten.</li> <li>• Tauschen Sie die Fernbedienungsbatterien aus (siehe Seite 42).</li> <li>• Richten Sie den Infrarotsender ein (siehe Seite 33).</li> </ul>



Symptom	Lösung
Tonunterbrechungen an koaxialen digitalen Audiogeräten	<ul style="list-style-type: none"> <li>• Überprüfen Sie, ob das Audiokabel richtig an die Konsole und das koaxiale digitale Audiogerät angeschlossen ist.</li> <li>• Schalten Sie durch die verschiedenen Quellen und testen Sie sie.</li> <li>• Versuchen Sie, das Gerät erneut einzurichten. Drücken Sie die <b>SETUP</b>-Taste an der Steuerkonsole. Wählen Sie die koaxialen digitalen Audiogeräteoptionen und befolgen Sie die Anweisungen auf dem Bildschirm, um das Gerät erneut einzurichten.</li> <li>• Trennen Sie das Netzkabel von der Konsole, warten Sie 30 Sekunden und schließen Sie es an eine stromführende Netzsteckdose an.</li> </ul>
Bei der Bedienung eines Fernseh- oder Quellgeräts funktionieren nicht alle Fernbedienungstasten wie gewünscht	Drücken Sie die <b>SETUP</b> -Taste auf der Fernbedienung und wählen Sie <b>Einrichtung der TV-Fernbedienung &gt; Erweitertes Setup</b> aus.
Verbinden mit einem neuen Netzwerk oder einem anderen Netzwerk	<ul style="list-style-type: none"> <li>• Drücken Sie die <b>SETUP</b>-Taste und wählen Sie <b>Netzwerkeinrichtung</b> aus.</li> <li>• Wenn sich Ihre Netzwerkinformationen geändert haben oder Sie Ihr System mit einem anderen Netzwerk verbinden möchten, sehen Sie in der SoundTouch®-Hilfe in der App nach.</li> <li>• Wenn Sie Probleme mit der drahtlosen Verbindung haben, führen Sie den Anschluss mithilfe eines Ethernetkabels aus.</li> </ul>
<i>Bluetooth</i> -Ton kann nicht wiedergegeben werden	<p>Auf Ihrem System:</p> <ul style="list-style-type: none"> <li>• Stimmen Sie ein Mobilgerät mithilfe des <i>Bluetooth</i> QUELLEN-Bildschirms ab.</li> <li>• Löschen Sie die Abstimmliste des Systems mithilfe der Fernbedienung: <ul style="list-style-type: none"> <li>- Drücken Sie in der <i>Bluetooth</i>-Quelle die <b>MORE</b>-Taste  auf der Fernbedienung.</li> <li>- Wählen Sie <b>Abstimmliste löschen</b> aus.</li> </ul> </li> <li>• Versuchen Sie, ein anderes Mobilgerät abzustimmen.</li> </ul> <p>Auf Ihrem Mobilgerät:</p> <ul style="list-style-type: none"> <li>• Deaktivieren Sie die <i>Bluetooth</i>-Funktion und aktivieren Sie sie wieder.</li> <li>• Entfernen Sie das System aus dem <i>Bluetooth</i>-Menü. Wiederholen Sie den Abstimmvorgang.</li> <li>• Sehen Sie in der Dokumentation Ihres Geräts nach.</li> <li>• Siehe „Kein Ton vom System“ auf Seite 31.</li> </ul>



## Einrichten des Infrarotsenders

Wenn Sie Probleme mit der Reaktionsfähigkeit der Fernbedienung und der verbundenen Geräte haben, empfiehlt Bose® die Verwendung des mitgelieferten Infrarotsenders.

**Hinweis:** Verwenden Sie den Infrarotsender nur, wenn Sie Fernbedienungsprobleme mit einem Fremdgerät haben.

## FEHLERBEHEBUNG

---

1. Nehmen Sie den Infrarotsender aus dem Karton (   ).
2. Schließen Sie den Sender an den Anschluss **IR** an der Rückseite der Konsole an.

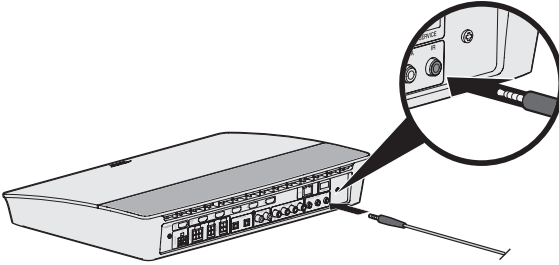

3. Entfernen Sie die drei mit dem Sender mitgelieferten Klebepads von der Plastikfolie und bringen Sie sie an der flachen Unterseite der Sendersensoren an.

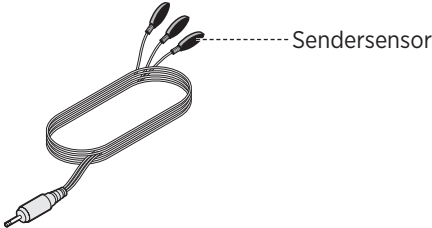

4. Entfernen Sie die Kunststoffrückseite von den Klebepads.
5. Bringen Sie die drei IR-Sensoren am Schrankgehäuse des Geräts oder direkt vorne am Gerät an.
6. Testen Sie die Reaktionsfähigkeit der Fernbedienung. Falls das Problem weiterhin besteht, bringen Sie die IR-Sensoren an einem anderen Ort an und testen Sie erneut.

## Überprüfen des Tons

---

1. Schalten Sie das Fernsehgerät ein.
2. Wenn Sie eine Kabel-/Satellitenanlage oder eine andere sekundäre Quelle verwenden:
  - Schalten Sie diese Quelle ein.
  - Wenn die sekundäre Quelle an das Fernsehgerät angeschlossen ist, wählen Sie den entsprechenden Eingang am Fernsehgerät.
3. Schalten Sie die Konsole ein.

Sie sollten Ton vom Bassmodul hören.

**Hinweis:** Wenn Sie keinen Ton vom Bassmodul hören, sehen Sie unter „Fehlerbehebung“ auf Seite 32 nach.

## Vorderseite der Konsole

An der Vorderseite der Konsole befinden sich die folgenden Eingänge:

- Kopfhörer
- HDMI™-Eingang

Diese Eingänge werden im **SOURCE**-Menü als AUX und HDMI (Front) angezeigt, wenn ein Gerät angeschlossen ist. Sie können für das Anschließen von digitalen Kameras, Videokameras und Media-Playern an Ihr bevorzugtes Mobilgerät verwendet werden.

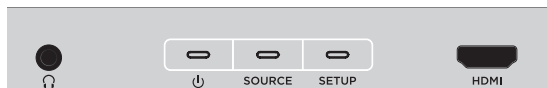

### Kopfhörer-/AUX-Eingang an der Vorderseite

Sie können diesen 3,5-mm-Eingang mit Ihren Kopfhörern oder als Audiooption mit Ihrem bevorzugten Mobilgerät verwenden. Die Kopfhörereinstellung ist die Standardoption.

Um diesen Eingang als AUX IN zu verwenden, drücken Sie die **SETUP**-Taste auf der Fernbedienung und wählen Sie **Kopfhöreranschluss** auf dem Bildschirm aus. Wählen Sie **AUX IN** aus dem **SOURCE**-Menü, wenn ein Gerät angeschlossen ist.

### HDMI-Eingang an der Vorderseite

Sie können diesen Eingang für Geräte mit einem HDMI-Ausgang verwenden.

**Hinweis:** Die Bose-Fernbedienung steuert keine Funktionen für Geräte, die an den vorderen HDMI™-Eingang angeschlossen sind.

## Rückseite der Konsole

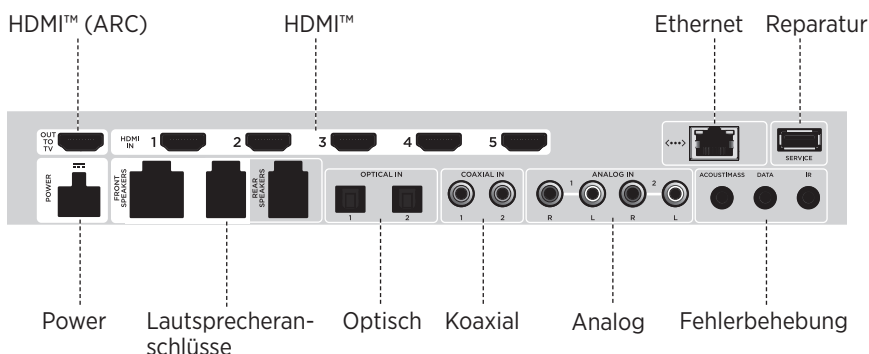

## Anschließen eines AC-2-Netzadapters

---

1. Drehen Sie die Schrauben mit dem Schraubendreher nach links (entgegen dem Uhrzeigersinn), um die Aderklemmen zu lösen.

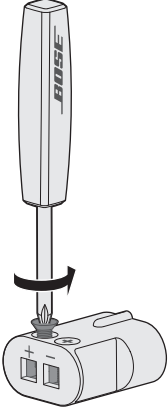

2. **Für vordere Lautsprecher:** Stecken Sie die abisolierten Enden des vierpoligen Kabels in den Adapter, indem Sie die mit **L+**, **C+** oder **R+** markierte rote Ader in die rote Klemme (+) und die unmarkierte Ader in die unmarkierte silberne Klemme (-) stecken.

**Für hintere Lautsprecher:** Stecken Sie die abisolierten Enden des zweipoligen Kabels in den Adapter, indem Sie die mit + markierte rote Ader in die rote Klemme (+) und die unmarkierte Ader in die unmarkierte silberne Klemme (-) stecken.

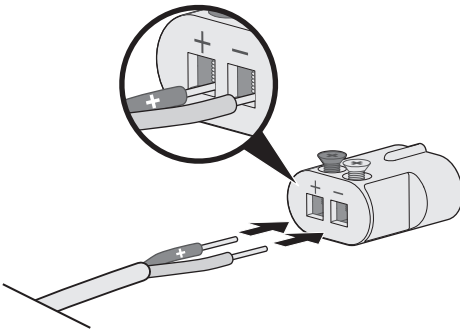

**Hinweis:** Achten Sie darauf, nur die abisolierten Enden der Adern hineinstecken, um ein Einklemmen der Isolierung der Adern zu vermeiden.

3. Drehen Sie die Schrauben mit dem Schraubendreher nach rechts (im Uhrzeigersinn), um die Adern in den Klemmen zu befestigen.
4. Wiederholen Sie die Schritte 1 bis 4, um den anderen Adapter anzuschließen.

## Installieren der vorderen Lautsprecher

Das UNIFY®-Setup führt Sie durch die anfängliche Installation der vorderen Lautsprecher während des Schritts „Kabelgebundene Lautsprecher“ (siehe Seite 16).

Wenn Sie das System an einen anderen Ort stellen, das Einrichten aber bereits abgeschlossen haben, verwenden Sie die folgende Anleitung, um den hinteren Teil des Home-Entertainment-Systems neu zu montieren.

**ACHTUNG:** Schließen Sie die Lautsprecher nicht an, während die Konsole an den Netzadapter angeschlossen ist.

### Sie benötigen:

**Aus Karton**  :

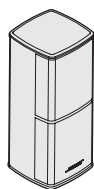

Jewel Cube®  
Lautsprecher (2)

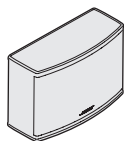

Mittlerer Jewel Cube®-  
Lautsprecher (1)



Netzadapter AC-2 (3)

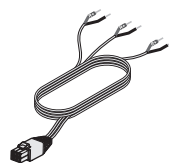

Vorderes  
Lautsprecherkabel (1)

**Aus Karton**  :

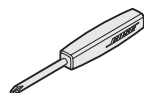

Schraubendreher (1)

## Anschließen der vorderen Lautsprecher an die Konsole

---

1. Schließen Sie den Adapter AC-2 an die abisolierten Enden der Lautsprecherader an. Siehe „Anschließen eines AC-2-Netzadapters“ auf Seite 36.
2. Schließen Sie den Adapter, der an die mit **L+** markierte Ader angeschlossen ist, an den Lautsprecher links vom Fernsehgerät an.
3. Schließen Sie den Adapter, der an die mit **R+** markierte Ader angeschlossen ist, an den Lautsprecher rechts vom Fernsehgerät an.
4. Schließen Sie den Adapter, der an die mit **C+** markierte Ader angeschlossen ist, an den mittleren Lautsprecher an.
5. Schließen Sie das übrige Ende des sechspoligen Kabels an den sechspoligen **FRONT SPEAKERS**-Anschluss an der Rückseite der Konsole an.

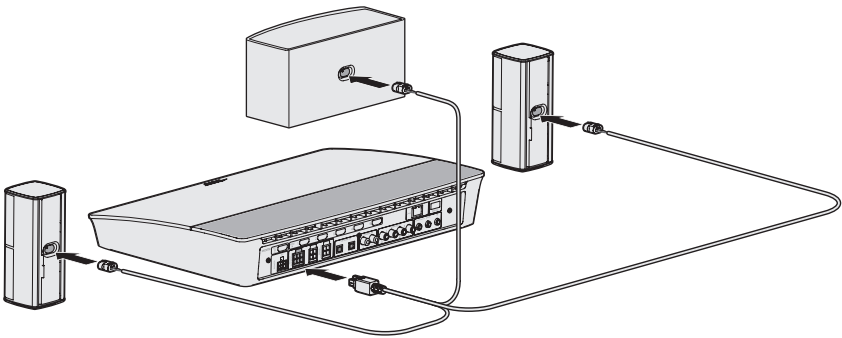

**Hinweis:** Der vierpolige FRONT SPEAKERS-Anschluss an der Rückseite der Konsole wird nicht verwendet.

## Installieren der rückwärtigen Lautsprecher

Das UNIFY®-Setup führt Sie durch die anfängliche Installation der rückwärtigen Lautsprecher während des Schritts „Kabellose Lautsprecher“ (siehe Seite 16).

Wenn Sie das System an einen anderen Ort stellen, das Einrichten aber bereits abgeschlossen haben, verwenden Sie die folgende Anleitung, um den hinteren Teil des Home-Entertainment-Systems neu zu montieren.

**Hinweis:** Wenn Sie die rückwärtigen Lautsprecher nicht mit der Konsole abstimmen können, können Sie sie auch mit einem üblichen Lautsprecherkabel (nicht mitgeliefert) direkt mit dem System verbinden.

Nähere Informationen finden Sie unter Seite 43.

### Sie benötigen:

**Aus Karton**   :

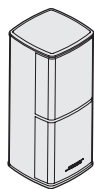

Jewel Cube® Lautsprecher  
(2)



Rückwärtige Lautsprecherkabel  
(2)



Netzadapter AC-2 (2)

**Aus Karton**  :

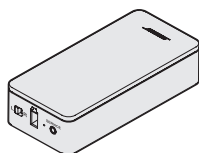

Drahtlose Receiver (2)

**Aus Karton**   :

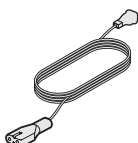

Netzkabel (2)

**Aus Karton**   :

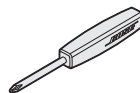

Schraubendreher (1)

## Identifizieren der Schaltereinstellungen an drahtlosen Receivern

---

Die rückwärtigen Lautsprecher werden für die Kommunikation mit der Konsole an drahtlose Receiver angeschlossen. Auf den Receivern sind ein linker und ein rechter Kanal voreingestellt. Sie können jederzeit den Schalter an der Vorderseite des Receivers verwenden, um die Kanaleinstellung anzupassen.

1. Überprüfen Sie, ob der Schalter an einem drahtlosen Receiver auf **L** (links) eingestellt ist.
2. Überprüfen Sie, ob der Schalter am anderen drahtlosen Receiver auf **R** (rechts) eingestellt ist.

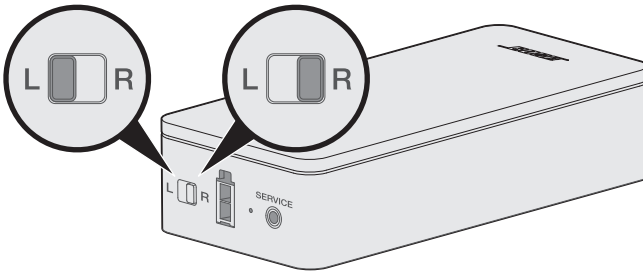

**Hinweis:** Achten Sie darauf, dass ein drahtloser Receiver immer auf **L** (links) und der andere auf **R** (rechts) eingestellt ist.

## Anschließen der rückwärtigen Lautsprecher

---

1. Schließen Sie den Adapter AC-2 an die abisolierten Enden der Lautsprecherader an. Siehe „Anschließen eines AC-2-Netzadapters“ auf Seite 36.
2. Schließen Sie den Adapter an der Rückseite des Lautsprechers an.
3. Schließen Sie das andere Ende des zweiadrigen Kabels an den drahtlosen Receiver an. Sie hören oder spüren ein Klicken.

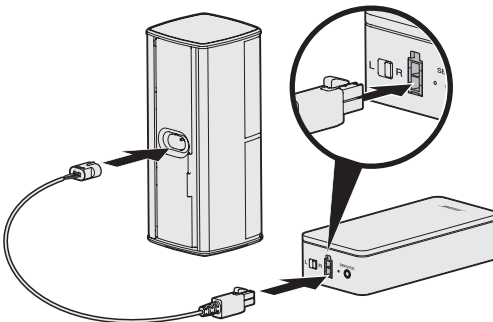

4. Wiederholen Sie die Schritte 1 bis 3, um den anderen Lautsprecher anzuschließen.



## Anschließen der rückwärtigen Lautsprecher an den Strom

1. Schließen Sie einen Stecker des Netzkabels an den drahtlosen Receiver an.
2. Stecken Sie den anderen Stecker des Netzkabels in eine Netzsteckdose.

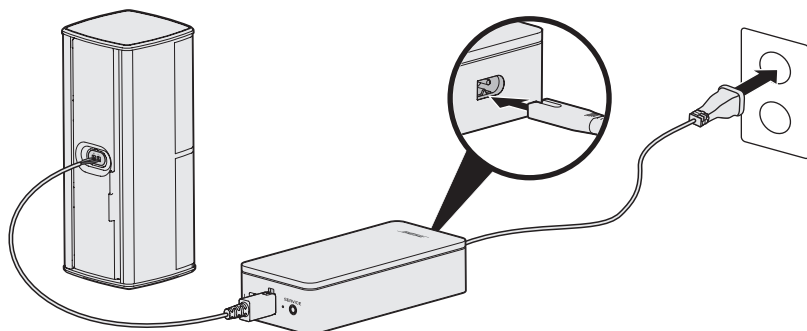

3. Wiederholen Sie die Schritte 1 und 2 zum Einrichten des anderen Lautsprechers.

## Montage der Lautsprecher

Sie können die Lautsprecher auf Wandhalterungen, Standfüße oder Tischständer stellen. Diese Zubehörteile können Sie bei Ihrem Bose®-Händler oder unter [www.Bose.com](http://www.Bose.com) erwerben.

### ACHTUNG:

- Verwenden Sie zum Montieren der Lautsprecher nur Befestigungsmaterial von Bose. Die Verwendung von nicht zugelassenem Befestigungsmaterial kann zu Schäden an Ihrem Bose-System und seinen Komponenten führen.
- Die mit diesem System mitgelieferten Lautsprecherdrähte und Verbindungskabel sind nicht für den Wandeinbau zugelassen. Bitte sehen Sie in Ihren örtlichen Bauvorschriften wegen des korrekten Draht- und Kabeltyps nach, der für den Wandeinbau erforderlich ist.

## Austauschen der Batterien der Fernbedienung

---

Tauschen Sie alle vier Batterien aus, wenn Sie eine merkliche Verringerung der Reichweite feststellen.

1. Öffnen Sie die Batterieabdeckung auf der Rückseite der Fernbedienung.
2. Legen Sie vier AA (IEC LR6) 1,5-V-Batterien ein. Beachten Sie die Polung. Die Symbole + und - auf den Batterien und im Batteriefach müssen übereinstimmen.

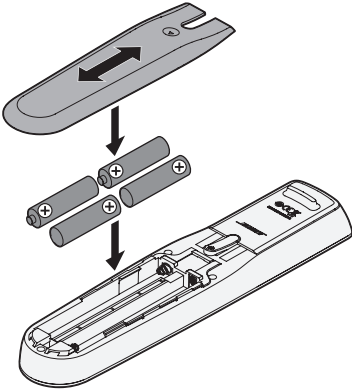

3. Schließen Sie die Batteriefach-Abdeckung wieder.

## Acoustimass® Wireless-Bassmodul kann nicht mit der Konsole abgestimmt werden

---

Wenn Sie Probleme haben, das Bassmodul mit der Konsole zu verbinden, können Sie es auch mit einem 3,5-mm-Stereokabel (nicht mitgeliefert) verbinden.

**Hinweis:** Wenn Sie kein 3,5-mm-Stereokabel haben, wenden Sie sich an den Bose®-Fachhandel oder den Bose-Kundendienst.

Installieren des 3,5-mm-Stereokabels:

1. Drücken Sie auf der Fernbedienung **SETUP**.
2. Wählen Sie **Lautsprechermanagement** aus.
3. Befolgen Sie die Anweisungen auf dem Bildschirm, bis die Meldung „Im Folgenden wird Schritt für Schritt erläutert, wie Sie das Bassmodul einrichten“ angezeigt wird.
4. Drücken Sie  und befolgen Sie dann die Anweisungen auf dem Bildschirm, um das Setup fertigzustellen.

## Drahtlose Receiver können nicht mit der Konsole (rückwärtige Lautsprecher) abgestimmt werden

---

Wenn Sie die rückwärtigen Lautsprecher nicht mit der Konsole abstimmen können, können Sie sie auch mit einem üblichen Lautsprecherkabel (nicht mitgeliefert) direkt mit dem System verbinden. Verwenden Sie diese Methode nur, wenn Sie Probleme mit der drahtlosen Verbindung der rückwärtigen Lautsprecher mit der Konsole haben.

**Hinweis:** Um das Lautsprecherkabel zu erhalten, wenden Sie sich an den Bose®-Fachhandel oder den Bose-Kundendienst.

Installieren des Sie das Lautsprecherkabels:

1. Drücken Sie auf der Fernbedienung **SETUP**.
2. Wählen Sie **Lautsprechermanagement** aus.
3. Befolgen Sie die Anweisungen auf dem Bildschirm, bis die Meldung „Im Folgenden wird Schritt für Schritt erläutert, wie Sie die Rear-Lautsprecher einrichten“ angezeigt wird.
4. Drücken Sie  und befolgen Sie dann die Anweisungen auf dem Bildschirm, um das Setup fertigzustellen.

**ACHTUNG:** Verwenden Sie keine nicht zugelassene Verkabelung zum Anschließen der Lautsprecher an Ihr Bose-System. Die Verwendung von nicht zugelassenem Kabeln kann zu Schäden an Ihrem Bose-System und seinen Komponenten führen.



799912-0030