

Einführung

Info über das CineMate® 520 Heimkinosystem.....	7
Systemmerkmale	7
Vorstellung von SoundTouch™ von Bose®	7
Auspacken des Systems.....	8
Aufstellungshinweise.....	9
Beispiel für die Systemaufstellung.....	9

Einrichten des Acoustimaß®-Moduls

Befestigen der GummifüÙe am Acoustimaß-Modul.....	10
Anschließen des Acoustimaß-Moduls an den Strom.....	11

Einrichten der Lautsprecher

Anschließen der vorderen Lautsprecher	12
Anschließen der hinteren Lautsprecher	13
Wandmontage der Lautsprecher.....	13

Einrichten der Konsole

Anschließen der Konsole an den HDMI™ ARC-Anschluß des Fernsehgeräts	14
Fernsehgeräte ohne einen HDMI™ ARC-Anschluß	15
Verwenden Sie eine zweite Verbindung in den folgenden Konfigurationen	15
Anschließen der Konsole an andere Quellen	15
Anschließen an nicht mit HDMI™ kompatible Quellen.....	16
Reine Audioquellen.....	16
Anschließen der Konsole an den Strom.....	16

Starten des Systems

Einlegen der Batterien der Fernbedienung	17
Einschalten des Systems	17

Setup fertigstellen

Überprüfen des Tons	18
Ändern der Sprache an der Konsole.....	18
Ausführen der ADAPTiQ®-Audiokalibrierung	19

Inhalt

Verwenden des Systems

Tasten der Fernbedienung.....	20
Programmieren der Universalfernbedienung.....	21
Consumer Electronics Control	21
Testen Ihrer über HDMI™ angeschlossenen Quellen auf CEC.....	22
Programmieren der Fernbedienung zur Steuerung Ihrer Quelle	23
Quellenauswahl	24
Wählen Sie eine Quelle, die an das Bose®-System angeschlossen ist.....	24
Wählen Sie eine Quelle, die an Ihr Fernsehgerät angeschlossen ist.....	24
Universal-Quellentasten und Konsolenanschlüsse.....	24
Einstellen der Lautstärke	25
Funktionstasten	25
Programmieren einer nicht von Bose stammenden Fernbedienung.....	25

Abrufen von Systeminformationen auf dem Display

Meldungen auf dem Display	26
Verwenden des Systemmenüs	26
Fehlermeldungen	28
Statusanzeige des Acoustimaß-Moduls.....	28

Pflege und Wartung

Fehlerbehebung.....	29
Wenn die Konsole das Acoustimaß®-Modul nicht finden kann.....	30
Fehlermeldungen der ADAPTiQ® Audiokalibrierung.....	31
System auf werkseitige Einstellungen zurücksetzen	31
Quellentaste auf der Fernbedienung zurücksetzen	32
Serviceanschlüsse am Acoustimaß®-Modul	32
Reinigung.....	33
Kundendienst.....	33
Eingeschränkte Garantie.....	33
Technische Daten	33

Info über das CineMate® 520 Heimkinosystem

Das CineMate 520-System liefert raumfüllenden, echten 5.1 Surround-Sound aus kleinen, hochleistungsfähigen Lautsprechern für konsistente Audiowiedergabe unabhängig von Inhalt, Quelle oder Raumgestaltung.

Systemmerkmale

- Fortschrittliche Bose-Audioverarbeitung sorgt für natürlichen und lebensechten Klang.
- ADAPTiQ®-Audiokalibrierung optimiert die Klangqualität.
- Display bietet Zugriff auf Systemeinstellungen und Informationen.
- HDMI™-Anschlussmöglichkeit ermöglicht problemloses Einrichten und stellt hochwertigen Ton von Ihren angeschlossenen Quellen sicher.
- Unterstützt Consumer Electronics Control (CEC).
- Programmierbare Universal-Fernbedienung kann Ihr Fernsehgerät, Ihre Kabel-/Satellitenanlage und andere angeschlossene Quellen steuern.
- Drahtloses Acoustimass®-Modul, das an einem verborgenen Ort aufgestellt werden kann, liefert kräftigen Bass.
- Lautsprecher können an der Wand montiert oder auf Standfüßen aufgestellt werden (Kit getrennt erhältlich).
- Unterstützt den SoundTouch™-Drahtlosadapter (getrennt erhältlich).

Vorstellung von SoundTouch™ von Bose®

Mit dem SoundTouch™-Drahtlosadapter (getrennt erhältlich) können Sie Internetradio, Musikdienste (wo verfügbar) und Ihre Musikbibliothek streamen. Wenn Sie Wi-Fi® zu Hause haben, können Sie Ihre Lieblingsmusik in jedem gewünschten Raum genießen.

Wichtige Vorteile

- Genießen Sie drahtlosen Zugriff auf Internetradio, Musikdienste und Ihre Musikbibliothek.
- Streamen Sie Ihre Lieblingsmusik ganz einfach mit personalisierten Presets.
- Funktioniert mit Ihrem vorhandenen Wi-Fi® -Heimnetzwerk.
- Kostenlose SoundTouch™-App für Ihren Computer, für Ihr Smartphone oder Tablet bietet umfangreichere Steuerungsmöglichkeiten.
- Für ein Hörerlebnis in mehreren Räumen können Sie jederzeit ganz einfach zusätzliche Systeme hinzufügen.
- Die große Auswahl an Bose-Audiosystemen bietet Ihnen die richtige Lösung für jeden Raum.

Einführung

Auspacken des Systems

Packen Sie den Karton vorsichtig aus und überprüfen Sie, ob die folgenden Teile enthalten sind:

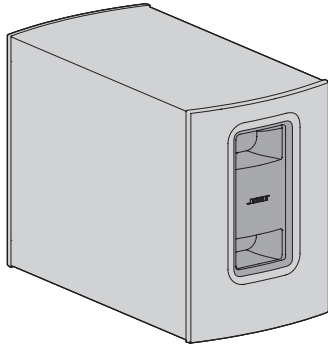

Acoustimass®-Modul

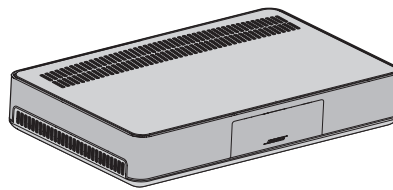

Konsole

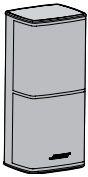

(4) Lautsprecher

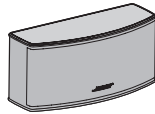

Mittlerer Lautsprecher

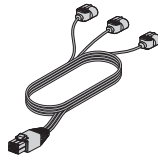

Kabel für vordere Lautsprecher

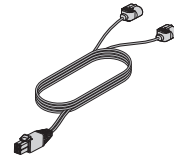

Kabel für rückwärtige Lautsprecher

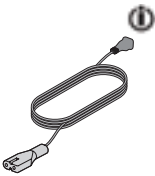

Acoustimass-Netz kabel

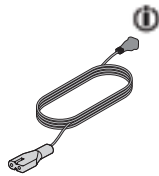

Konsolen-Netz kabel

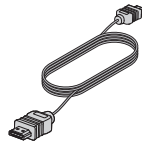

HDMI™-Kabel

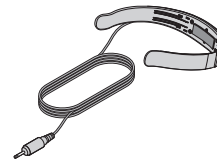

ADAPTiQ®-Headset



Universalfernbedienung



GummifüÙe

 Geeignete Netzkabel für Ihre Region werden mitgeliefert.

Hinweis: Sollten Teile des Systems beschädigt sein, verwenden Sie sie nicht. Wenden Sie sich an den Bose®-Fachhandel oder den Bose-Kundendienst. Ein Blatt mit Kontaktinformationen finden Sie im Karton.

Aufstellungshinweise

Um Funkstörungen zu vermeiden, sollten Sie andere drahtlose Geräte vom System entfernt aufstellen. Stellen Sie das System nicht in Metallschränke und von anderen A/V-Komponenten und direkten Wärmequellen entfernt auf.

Acoustimass®-Modul	<ul style="list-style-type: none"> • Stellen Sie das Acoustimass-Modul auf den Gummifüßen an derselben Wand wie das Fernsehgerät oder an einer anderen Wand im vorderen Drittel des Raums auf. • Wählen Sie eine stabile und ebene Fläche. Achten Sie auf einen festen Stand. Bei einer glatten Unterlage (Marmor, Glas, poliertes Holz) kann das Acoustimass-Modul durch Erschütterungen leicht verrutschen. • Vergewissern Sie sich, dass sich eine Netzsteckdose in der Nähe befindet.
Vordere Lautsprecher	<ul style="list-style-type: none"> • Stellen Sie einen Lautsprecher links vom Fernsehgerät und einen rechts davon auf. • Stellen Sie die Lautsprecher höchstens 1 m vom Fernsehgerät entfernt auf, falls möglich. • Wenn Sie die Lautsprecher in ein geschlossenes Regal stellen, sollten Sie sie an die Vorderkante des Regals stellen.
Mittlerer Lautsprecher	<ul style="list-style-type: none"> • Stellen Sie den mittleren Lautsprecher auf eine stabile und ebene Fläche direkt über oder unter dem Fernsehgerät.
Hintere Lautsprecher	<ul style="list-style-type: none"> • Stellen Sie die rückwärtigen Lautsprecher im hinteren Bereich des Raums hinter Ihnen möglichst auf Kopfhöhe (im Sitzen) oder höher auf.
Konsole	<ul style="list-style-type: none"> • Stellen Sie die Konsole in der Nähe des Fernsehgeräts auf. Stellen Sie das Fernsehgerät NICHT auf die Konsole. • Vergewissern Sie sich, dass sich eine Netzsteckdose in der Nähe befindet.
SoundTouch™-Drahtlosadapter (getrennt erhältlich).	<ul style="list-style-type: none"> • Stellen Sie den SoundTouch™-Drahtlosadapter 0,3 bis 1,8 m von der Konsole entfernt auf. • Wenn Sie den SoundTouch™-Drahtlosadapter haben, können Sie mit der Einrichtung beginnen. Weitere Informationen finden Sie in der Bedienungsanleitung des SoundTouch™-Drahtlosadapters. <p>Hinweis: Schließen Sie den Adapter erst an die Konsole an, wenn Sie von der SoundTouch™-App dazu aufgefordert werden.</p>

Beispiel für die Systemaufstellung

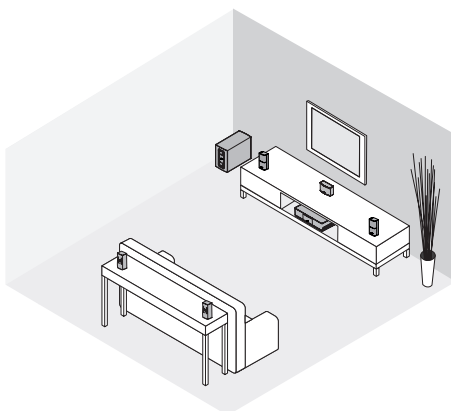

Einrichten des Acoustimass®-Moduls

Befestigen der GummifüÙe am Acoustimass-Modul

Befestigen Sie die GummifüÙe am Acoustimass-Modul, um den Boden zu schützen.

1. Drehen Sie das Acoustimass-Modul auf einer weichen Fläche um, um Schäden zu vermeiden.
2. Bringen Sie die GummifüÙe unten am Acoustimass-Modul an.

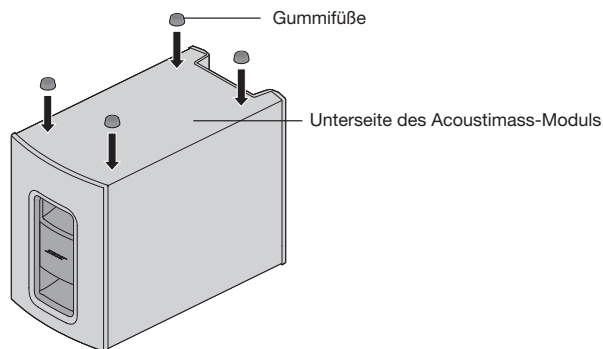

3. Stellen Sie das Acoustimass-Modul auf seine FüÙe.

Achtung: Stellen Sie das Acoustimass-Modul bei Verwendung nicht auf die Vorderseite, die Rückseite, die Seite oder die Oberseite.

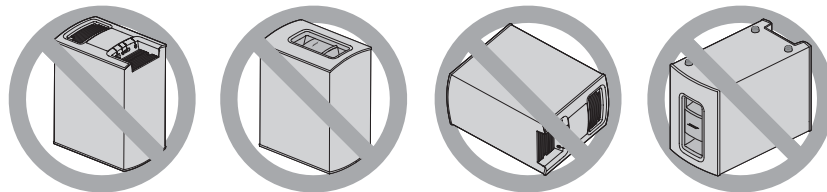

4. Entfernen Sie alle Schutzfolien. Wenn Sie sie nicht entfernen, kann die akustische Leistung beeinträchtigt sein.

Einrichten des Acoustimass®-Moduls

Anschließen des Acoustimass-Moduls an den Strom

1. Schließen Sie das Netzkabel an den Anschluss Power am Acoustimass-Modul an.

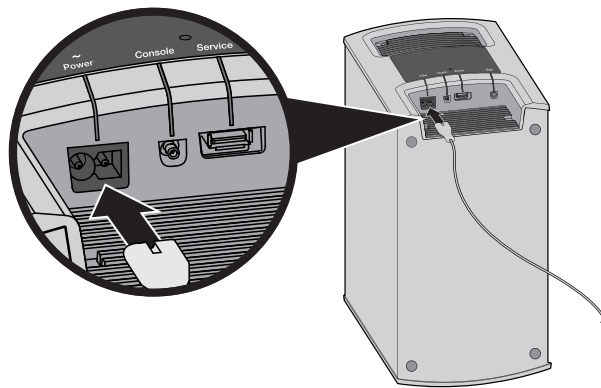

2. Schließen Sie das Netzkabel an eine Steckdose an.

Einrichten der Lautsprecher

Anschließen der vorderen Lautsprecher

1. Schließen Sie den Stecker **L** des Kabels für die vorderen Lautsprecher an den linken Lautsprecher an.

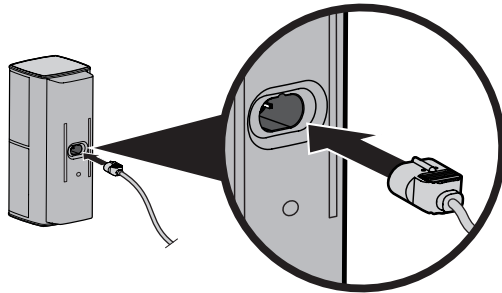

2. Schließen Sie den Stecker **C** des Kabels für den mittleren Lautsprecher an den mittleren Lautsprecher an.

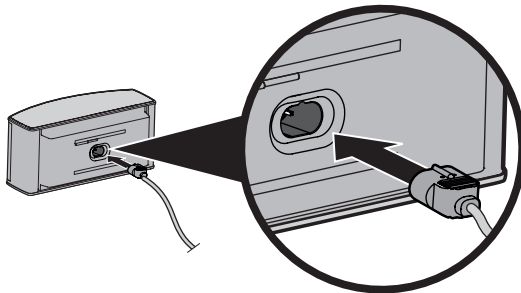

3. Schließen Sie den Stecker **R** des Kabels für die vorderen Lautsprecher an den rechten Lautsprecher an.
4. Schließen Sie den anderen Stecker des Kabels für die vorderen Lautsprecher an den 6-poligen Anschluss **Speaker Connections** an der Konsole an.

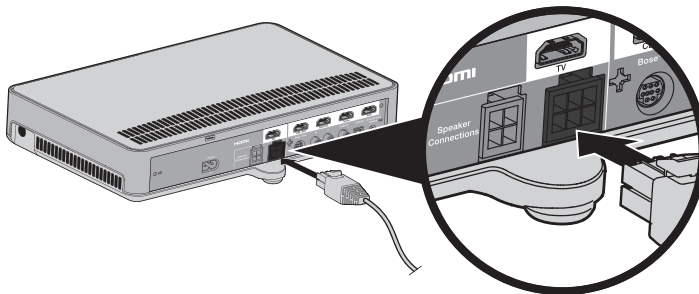

Einrichten der Lautsprecher

Anschließen der hinteren Lautsprecher

1. Schließen Sie den Stecker **LR** des Kabels für die hinteren Lautsprecher an den linken hinteren Lautsprecher an.

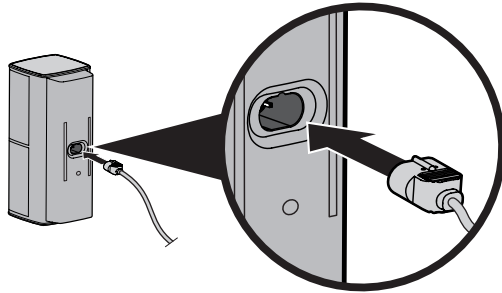

2. Schließen Sie den Stecker **RR** des Kabels für die hinteren Lautsprecher an den rechten hinteren Lautsprecher an.
3. Schließen Sie den anderen Stecker des Kabels für die hinteren Lautsprecher an den 4-poligen Anschluss **Speaker Connections** an der Konsole an.

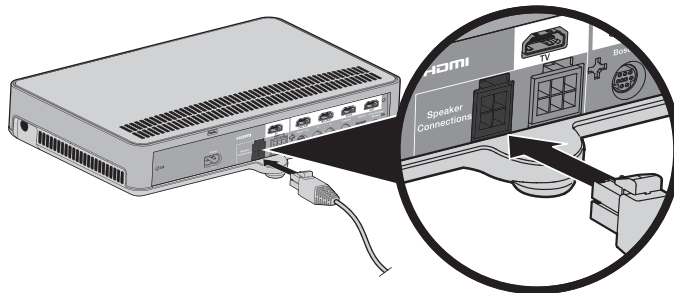

Wandmontage der Lautsprecher

Sie können die Lautsprecher auf Wandhalterungen, Standfüße oder Tischständer stellen. Diese Zubehörteile können Sie bei Ihrem Bose-Händler oder unter www.Bose.com erwerben

ACHTUNG: Verwenden Sie kein anderes Befestigungsmaterial zum Montieren der Lautsprecher.

Einrichten der Konsole

Anschließen der Konsole an den HDMI™ ARC-Anschluß des Fernsehgeräts

Verwenden Sie das Bose® HDMI-Kabel, um die Konsole an das Fernsehgerät anzuschließen.

1. Trennen Sie Ihre über HDMI angeschlossenen Quellen wie Kabel-/Satellitenanlage, DVD- oder Blu-ray Disc™-Player oder Spielesystem vom Fernsehgerät.
2. Schließen Sie ein Ende des Bose® HDMI-Kabels an den **TV**-Anschluss an der Konsole an.

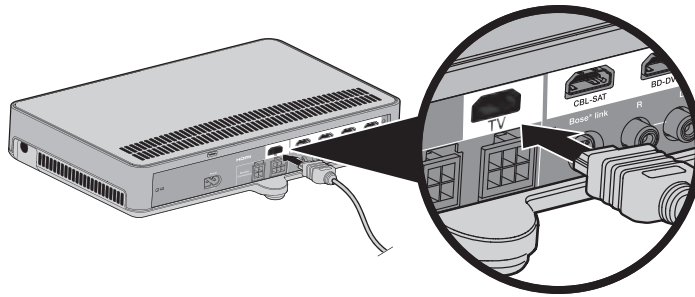

3. Schließen Sie das andere Ende des HDMI-Kabels an den **HDMI**-Anschluss des Fernsehgeräts an.

Hinweis: Verwenden Sie den mit **ARC** oder **Audio Return Channel** beschrifteten HDMI-Anschluss des Fernsehgeräts, falls verfügbar. Falls Ihr Fernsehgerät keinen HDMI ARC-Anschluss hat, sehen Sie unter Seite 15 nach.

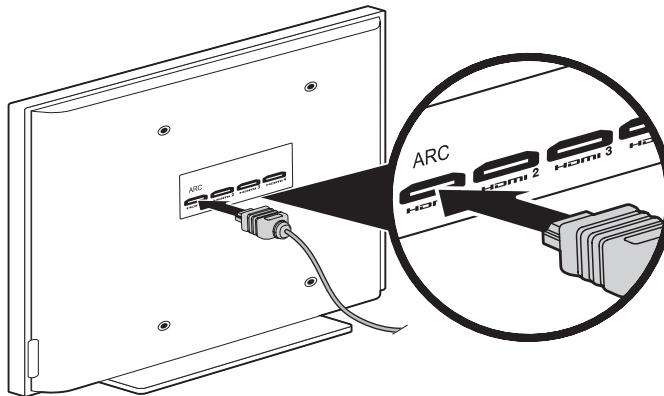

Einrichten der Konsole

Fernsehgeräte ohne einen HDMI™ ARC-Anschluß

Wenn Ihr Fernsehgerät keinen HDMI ARC-Anschluss hat, müssen Sie möglicherweise einen zweiten Anschluss an der Konsole mit einem koaxialen und analogen Stereo-Audiokabel verwenden. Ohne diese zweite Verbindung kann es sein, dass Sie keinen Ton aus dem Bose®-System hören.

Verwenden Sie eine zweite Verbindung in den folgenden Konfigurationen

- Sie verwenden interne Quellen (z. B. Internetanwendungen oder Antenne).
- Sie schließen Quellen an das Fernsehgerät an.

Weitere Informationen finden Sie in der Bedienungsanleitung Ihres Fernsehgeräts.

Tipp: Wenn Ihr Fernsehgerät IN- und OUT-Audioanschlussfelder hat, verwenden Sie Audio **OUT** für Ihre zweite Verbindung.

Anschließen der Konsole an andere Quellen

Sie können die Konsole mit einem HDMI-Kabel (getrennt erhältlich) an andere Quellen wie eine Kabel-/Satellitenanlage, einen DVD- oder Blu-ray Disc™-Player oder ein Spielesystem anschließen. Wenn die Quelle nicht mit HDMI kompatibel ist, verwenden Sie andere Audio- und Videokabel (siehe Seite 16).

1. Schließen Sie ein Ende des HDMI-Kabels an den HDMI (OUT)-Anschluss der Quelle an.
2. Schließen Sie das andere Ende des HDMI-Kabels an den entsprechenden HDMI-Anschluss an der Konsole an. Um zum Beispiel ein Spielesystem anzuschließen, schließen Sie ein HDMI-Kabel an den Anschluss **GAME** an.

Schließen Sie andere Quellen an den entsprechenden HDMI-Anschluss an der Konsole an.

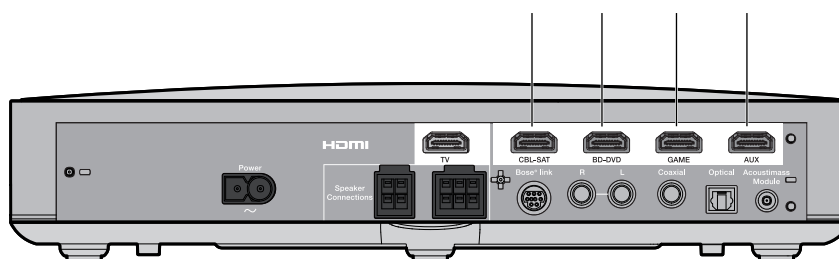

Einrichten der Konsole

Anschließen an nicht mit HDMI™ kompatible Quellen

Wenn die Quelle nicht mit HDMI kompatibel ist, schließen Sie sie mithilfe von Audio- und Videokabeln (getrennt erhältlich) an das Fernsehgerät an. Weitere Informationen finden Sie in der Bedienungsanleitung Ihres Fernsehgeräts.

Tipp: Wenn Ihre Quelle IN- und OUT-Audioanschlussfelder hat, verwenden Sie Audio **OUT**.

Reine Audioquellen

Wenn eine reine Audioquelle, z. B. ein Medien- oder CD-Player, nicht mit HDMI kompatibel ist, schließen Sie sie an den optischen, koaxialen oder analogen Anschluss der Konsole an. Sie können ein optisches, koaxiales oder analoges Kabel (getrennt erhältlich) verwenden.

Hinweis: Nach dem Anschließen der reinen Audioquelle müssen Sie den optischen, koaxialen oder analogen Eingang für die entsprechende Quelle einstellen. Sie finden diese Einstellungen im Systemmenü (siehe Seite 26).

Anschließen der Konsole an den Strom

1. Schließen Sie das Netzkabel an den Anschluss **Power**  an der Konsole an.

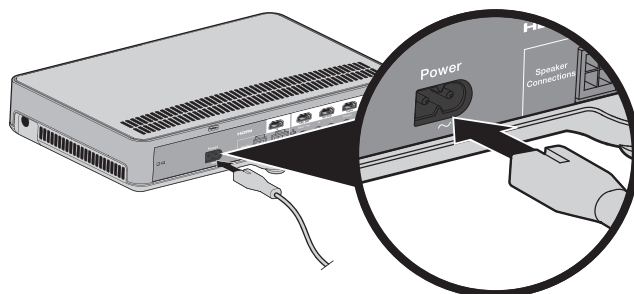

2. Schließen Sie das Netzkabel an eine Steckdose an.

Starten des Systems

Einlegen der Batterien der Fernbedienung

1. Öffnen Sie die Batterieabdeckung auf der Rückseite der Fernbedienung.

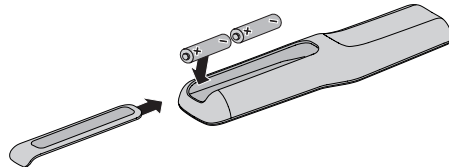

2. Legen Sie die zwei mitgelieferten AA 1,5-V-Batterien (IEC-LR6) ein. Beachten Sie die Polung. Die Symbole + und – auf den Batterien und im Batteriefach müssen übereinstimmen.
3. Schließen Sie die Batteriefach-Abdeckung wieder.

Einschalten des Systems

Drücken Sie auf der Fernbedienung auf .

Die Konsole schaltet sich ein.

Auf dem Display wird beim erstmaligen Einschalten **CBL SAT** angezeigt. Sonst ist das Display auf die zuletzt verwendete Quelle voreingestellt.

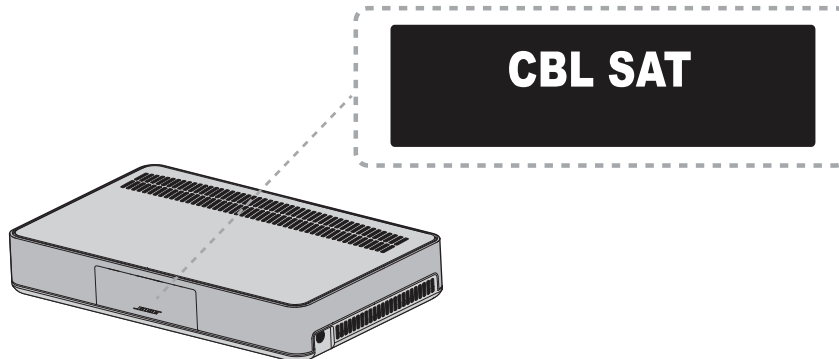

Hinweis: Das System schaltet sich nach 16 Minuten Inaktivität aus. Sie können die automatische Abschaltung im Systemmenü deaktivieren (siehe Seite 26).



Setup fertigstellen

Überprüfen des Tons



1. Schalten Sie das Fernsehgerät ein.
2. Wenn Sie eine Kabel-/Satellitenanlage oder eine andere sekundäre Quelle verwenden, schalten Sie diese Quelle ein.
Tipp: Wenn die sekundäre Quelle an das Fernsehgerät angeschlossen ist, wählen Sie den entsprechenden Eingang am Fernsehgerät. Es kann sein, dass Sie eine andere Fernbedienung verwenden müssen.
3. Schalten Sie das System ein.
4. Drücken Sie die entsprechende Quellentaste.
5. Prüfen Sie, ob ein Ton aus den Bose®-Lautsprechern kommt.
Hinweis: Wenn Sie keinen Ton aus den Bose-Lautsprechern hören, sehen Sie unter „Fehlerbehebung“ auf Seite 29 nach.
6. Drücken Sie  auf der Fernbedienung. Vergewissern Sie sich, dass kein Ton aus Lautsprechern des Fernsehgeräts kommt.
Hinweis: Wenn Sie Ton aus den Lautsprechern des Fernsehgeräts hören, sehen Sie unter „Fehlerbehebung“ auf Seite 29 nach.

Ändern der Sprache an der Konsole

Verwenden Sie die Fernbedienung, um die Sprache an der Konsole zu ändern.

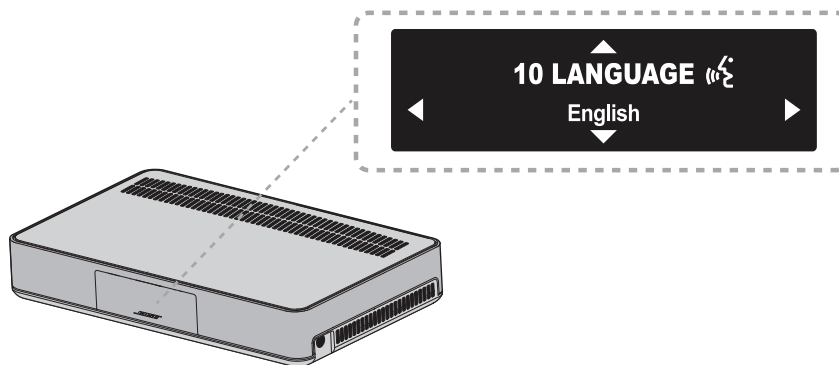
1. Schalten Sie das System ein.
2. Drücken Sie  auf der Fernbedienung.
3. Drücken Sie , bis **10 SPRACHE**  auf dem Bildschirm angezeigt wird.



4. Drücken Sie  und , um Ihre Sprache auszuwählen.
5. Drücken Sie .

Tipp: Suchen Sie das Symbol  im Systemmenü, wenn Sie die falsche Sprache ausgewählt haben.

Setup fertigstellen

Ausführen der ADAPTiQ®-Audiokalibrierung

Die ADAPTiQ-Audiokalibrierung passt den Sound des Systems an die Akustik im Hörbereich an, indem fünf Audiomessungen durchgeführt werden. Für die Audiokalibrierung benötigen Sie 10 Minuten, in denen es im Raum ruhig ist.

1. Setzen Sie das ADAPTiQ-Headset auf Ihren Kopf.

Während der ADAPTiQ-Audiokalibrierung misst ein Mikrofon oben am Headset die Klangeigenschaften Ihres Raums, um den optimalen Klang festzustellen.

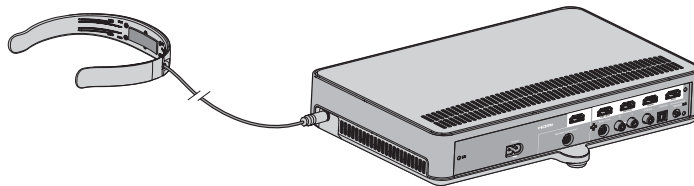

2. Schließen Sie das Kabel des ADAPTiQ-Headsets an den Anschluss  an der Konsole an.
3. Drücken Sie **SYSTEM** auf der Fernbedienung.
4. Drücken Sie **▼**, bis **14 ADAPTiQ** auf dem Bildschirm angezeigt wird.
5. Drücken Sie **OK**.
6. Folgen Sie den Sprachbefehlen, bis das System den Vorgang abgeschlossen hat.
Hinweis: Wenn Sie eine Fehlermeldung hören und die ADAPTiQ-Audiokalibrierung nicht abschließen können, sehen Sie unter Seite 31 nach.
7. Trennen Sie das ADAPTiQ-Headset von der Konsole und bewahren Sie es sicher auf.

Hinweis: Wenn Sie das System oder Möbel an einen anderen Ort stellen, führen Sie ADAPTiQ erneut aus, um optimalen Klang sicherzustellen.

Verwenden des Systems

Tasten der Fernbedienung

Verwenden Sie die Fernbedienung, um Quellen zu steuern, die an das System angeschlossen sind, die Lautstärke des Systems anzupassen, Kanäle zu wechseln, Wiedergabefunktionen zu verwenden, Funktionen der Kabel-/Satellitenanlage zu aktivieren und im Systemmenü zu navigieren.

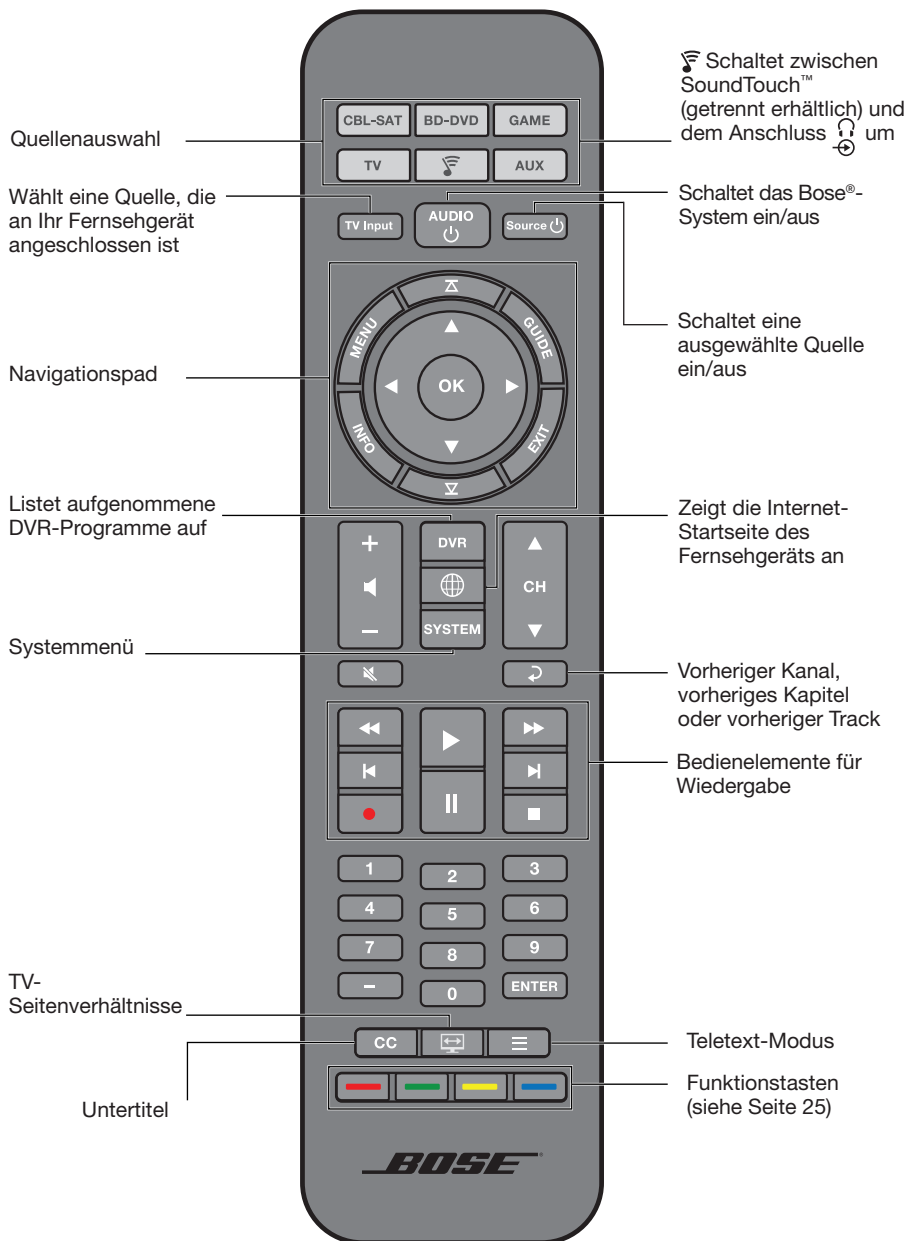

Verwenden des Systems

Programmieren der Universalfernbedienung

Sie können die Fernbedienung verwenden, um Ihr Fernsehgerät, Ihre Kabel-/Satellitenanlage, einen DVD- oder Blu-ray Disc™-Player, ein Spielesystem, einen DVR oder eine andere AUX-Quelle zu steuern.

Consumer Electronics Control

Das System unterstützt Consumer Electronics Control (CEC). CEC ermöglicht es Ihnen, mehrere über HDMI™ angeschlossene Quellen zu steuern, ohne die Fernbedienung zu programmieren. Sie können CEC im Systemmenü ein-/ausschalten (siehe Seite 26).

Es kann sein, dass Ihre Quelle CEC unterstützt, es aber anders bezeichnet. Weitere Informationen finden Sie in der Bedienungsanleitung Ihrer Quelle.

CEC steuert Quellen, die an die HDMI-Anschlüsse der Konsole angeschlossen sind.

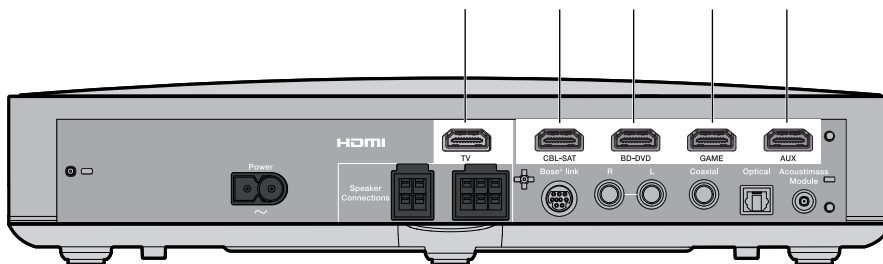

Tipp: Sie müssen möglicherweise das Systemmenü der Quelle verwenden, um CEC zu aktivieren. Weitere Informationen finden Sie in der Bedienungsanleitung Ihrer Quelle.

Verwenden des Systems

Testen Ihrer über HDMI™ angeschlossenen Quellen auf CEC

Testen Sie jede Ihrer Quellen mithilfe der Fernbedienung auf CEC.

Hinweis: Es kann sein, dass Ihre über HDMI angeschlossene Quelle CEC nicht unterstützt. Weitere Informationen finden Sie in der Bedienungsanleitung Ihrer Quelle.

1. Schalten Sie das Bose®-System aus.
2. Vorbereitung Ihrer Quelle:
 - Wenn Sie Ihr Fernsehgerät testen, schalten Sie es aus.
 - Wenn Sie eine andere Quelle testen, schalten Sie sie aus. Schalten Sie das Fernsehgerät ein
3. Drücken Sie die Taste für die Quelle, die Sie testen möchten.



Die Quellentaste leuchtet. Die Quelle und das System schalten sich ein.

4. Um sicherzustellen, dass die Quelle mit der Fernbedienung richtig funktioniert, drücken Sie verschiedene Tasten, die mit den Funktionen der Quelle übereinstimmen.

Wenn die Quelle eine der Funktionen nicht durchführt, programmieren Sie die Fernbedienung (siehe Seite 23).

Verwenden des Systems

Programmieren der Fernbedienung zur Steuerung Ihrer Quelle

Wenn die Quelle CEC nicht unterstützt, können Sie die Fernbedienung mit einem vierstelligen Code für die Marke Ihrer Quelle programmieren.

Code finden

Die Fernbedienung funktioniert mit Fernsehgeräten, Kabel-/Satellitenanlagen, DVD oder Blu-ray Disc™-Playern, Spielesystemen, DVRs und anderen AUX-Quellen verschiedener Marken.

1. Schalten Sie die Quelle ein.
2. Suchen Sie den Code für die Marke der Quelle in den *Gerätecodes für die Universal-Fernbedienung* (mitgeliefert).

Code eingeben

Geben Sie den vierstelligen Code für die Marke der Quelle ein, um mit der Programmierung der Fernbedienung zu beginnen.

1. Halten Sie auf der Fernbedienung die entsprechende Quellentaste gedrückt, bis alle sechs Quellentasten leuchten. Lassen Sie die Taste dann los.



Um zum Beispiel Ihr Fernsehgerät zu programmieren, halten Sie  gedrückt. Nur die entsprechende Quellentaste leuchtet.

2. Geben Sie nun auf dem Ziffernfeld den Code für die Marke Ihrer Quelle ein.

Hinweis: Wenn alle sechs Tasten drei Mal blinken, haben Sie einen ungültigen Code eingegeben. Wiederholen Sie die Schritte 1 und 2.

Code testen

Testen Sie die grundlegenden Funktionen der Quelle nach Eingabe Ihres Codes. Sollte Ihre Quelle nicht reagieren, verwenden Sie den Codescanner der Fernbedienung, um einen neuen Code zu versuchen.

1. Drücken Sie **+** auf der Lautstärketaste.
2. Testen Sie die grundlegenden Funktionen der Quelle:
 - **TV:** Drücken Sie die Kanaltasten. Drücken Sie . Das Einstellungs-Menü wird angezeigt. Drücken Sie ◀ und ▶ zum Navigieren.
 - **Kabel-/Satellitenanlage:** Drücken Sie . Die Programmübersicht wird angezeigt. Drücken Sie ◀ und ▶ zum Navigieren.
 - **DVD- oder Blu-ray Disc™-Player:** Drücken Sie . Das Einstellungs-Menü wird angezeigt. Drücken Sie ◀ und ▶ zum Navigieren.
 - **Spielesystem:** Drücken Sie ◀ und ▶, um durch Ihr Menü zu navigieren.

Hinweis: Wenn die Quelle nicht auf die grundlegenden Funktionen reagiert, wiederholen Sie Schritte 1 und 2. Wenn alle sechs Tasten drei Mal blinken, haben Sie durch alle Codes Ihrer Quelle geschaltet.

3. Drücken Sie , um die Programmierung zu beenden und Ihre Einstellungen zu speichern.

Hinweis: Es kann sein, dass Ihre Quelle nicht mit Universalfernbedienungen kompatibel ist. Weitere Informationen finden Sie in der Bedienungsanleitung Ihrer Quelle.

Verwenden des Systems

Quellenauswahl

Sie können zwischen Quellen umschalten, indem Sie die entsprechende Quellentaste auf der Fernbedienung drücken. Bevor Sie beginnen, programmieren Sie die Fernbedienung für die Steuerung der Quelle (Seite 23).



Wählen Sie eine Quelle, die an das Bose®-System angeschlossen ist

Wenn die Quelle an die Konsole angeschlossen ist und CEC nicht verwendet, befolgen Sie dieses Verfahren, um die Konsole in den entsprechenden Modus zu versetzen und die Quelle einzuschalten.

1. Schalten Sie das System ein.
2. Drücken Sie die Taste für die Quelle, die Sie steuern möchten.
Die Quellentaste leuchtet.
3. Drücken Sie .
Die Quelle schaltet sich ein.

Wählen Sie eine Quelle, die an Ihr Fernsehgerät angeschlossen ist

Wenn die Quelle an das Fernsehgerät angeschlossen ist, gehen Sie wie folgt vor, um den entsprechenden Eingang am Fernsehgerät auszuwählen.

1. Schalten Sie das System, das Fernsehgerät und die entsprechende Quelle ein.
2. Drücken Sie , um den richtigen Eingang an Ihrem Fernseher auszuwählen.
Möglicherweise müssen Sie  mehrmals drücken, um den TV-Eingang für die Quelle auszuwählen.
Bei einigen Fernsehgeräten zeigt  ein Menü an. Verwenden Sie die Fernbedienung, um den richtigen TV-Eingang auszuwählen und dieses Menü zu schließen.

Universal-Quellentasten und Konsolenanschlüsse

Die Quellentasten auf der Fernbedienung entsprechen den Anschlüssen an der Rückseite der Konsole. Zum Beispiel entspricht  dem **BD-DVD** HDMI™-Anschluss.

Die Quellentasten funktionieren mit jeder Quelle, die an den entsprechenden Anschluss angeschlossen ist. Wenn Sie einen zweiten DVD- oder Blu-ray Disc™-Player haben und ihn an den **CBL-SAT**-Anschluss anschließen, kann er so programmiert werden, dass er mit  funktioniert.

Wenn Sie den optischen, koaxialen oder analogen Anschluss verwenden, müssen Sie den Eingang für die entsprechende Quelle einstellen. Sie finden diese Einstellungen im Systemmenü (siehe Seite 26).

Verwenden des Systems

Einstellen der Lautstärke

Auf der Fernbedienung:

- Drücken Sie +, um die Lautstärke zu erhöhen.
- Drücken Sie -, um die Lautstärke zu verringern.
- Drücken Sie , um den Ton stumm zu schalten oder die Stummschaltung aufzuheben.

Hinweis: Wenn Sie Ton aus dem Fernsehgerät hören, sehen Sie unter „Fehlerbehebung“ auf Seite 29 nach.

Funktionstasten

Die roten, grünen, gelben und blauen Tasten auf der Fernbedienung stimmen mit den farbkodierten Funktionstasten Ihrer Kabel-/Satellitenanlage oder den Teletext-Funktionen überein.

- Funktionen der Kabel-/Satellitenanlage: Sehen Sie in der Bedienungsanleitung der Kabel-/Satellitenanlage nach.
- Teletext-Funktionen: Entsprechen den farbkodierten Seitennummern, Überschriften oder Kürzeln auf einer Teletext-Anzeige.

Programmieren einer nicht von Bose stammenden Fernbedienung

Sie können eine nicht von Bose stammende Fernbedienung, zum Beispiel die Fernbedienung Ihrer Kabel-/Satellitenanlage, für die Steuerung des Systems programmieren. Eine Anleitung finden Sie in der Bedienungsanleitung der nicht von Bose stammenden Fernbedienung oder auf der Website der Kabel-/Satellitenanlage.

Nach der Programmierung kann die nicht von Bose stammende Fernbedienung grundlegenden Funktionen wie Ein-/Ausschalten und Lautstärke steuern.







Abrufen von Systeminformationen auf dem Display

Meldungen auf dem Display

Über das Display an der Vorderseite der Konsole können Sie das Systemmenü aufrufen und Systeminformationen und Symbole anzeigen.



Verwenden des Systemmenüs

Verwenden Sie das Systemmenü, um die Lautstärke einzustellen, Funktionen (wie automatische Abschaltung) ein-/auszuschalten, die Sprache zu ändern, den koaxialen, analogen oder optischen Eingang für eine bestimmte Quelle einzustellen, ADAPTIQ® auszuführen, Ihr Acoustimass®-Modul mit der Konsole abzustimmen oder das System auf die werkseitigen Einstellungen zurückzusetzen.

1. Drücken Sie auf der Fernbedienung auf .
2. Drücken Sie  und , um durch das Systemmenü zu blättern.
3. Drücken Sie  und , um die Einstellungen anzupassen.
4. Drücken Sie .

Display	Systemzustand
1 AUDIO KOMP	Aus: (Standard) Keine Änderung an der Tonspur. Dialog verbessern: Erhöht die Lautstärke von Dialogen und Soundeffekten bei niedrigen Lautstärkeinstellungen und sorgt gleichzeitig für volle Audiowirkung bei hohen Lautstärkeinstellungen. Intelligente Lautstärke: Verringert den Bereich der Lautstärkepegel in einem Film-Soundtrack, damit der Unterschied zwischen lauten Stellen und leisen Tönen weniger auffällig ist. Hinweis: Die Verbesserung von Dialogen und die intelligente Lautstärkefunktion sind bei Verwendung des SoundTouch™-Drahtlosadapters oder anderer Geräte, die an den  -Anschluss angeschlossen sind, nicht verfügbar.
2 AUDIO/VIDEO SYNC	Passt die Audioverzögerung für die Synchronisierung des Tons mit dem Bild an.
3 HDMI-CEC	Ein: (Standard) Aktiviert CEC (siehe Seite 21). Aus: Deaktiviert CEC.
4 AUTO AUS	Aktivieren: (Standard) Das System schaltet sich nach 16 Minuten Inaktivität aus (es kommt kein Ton aus dem System). Deaktivieren: Das System schaltet sich nicht automatisch aus.

Abrufen von Systeminformationen auf dem Display

Display	Systemzustand
5 SEITE AUX	<p>Audio in: (Standard) Stellt den Anschluss  für eine AUX-Quelle ein.</p> <p>Kopfhörer: Stellt den Anschluss  als Kopfhörereingang ein.</p> <p>Hinweis: Wenn er als Kopfhöreranschluss eingestellt ist und ein Kabel angeschlossen wird, werden die Lautsprecher stummgeschaltet. Trennen Sie die Kopfhörer, wenn Sie sie nicht verwenden.</p>
6 BASSPEGEL	Passt den Basspegel an.
7 HÖHENPEGEL	Passt den Höhenpegel an.
8 CENTER-PEGEL	Erhöht oder verringert die Lautstärke für Filme und Fernsehsendungen.
9 SURROUND-PEGEL	Passt die Lautstärke der rückwärtigen Lautsprecher in Bezug auf die vorderen Lautsprecher an.
10 SPRACHE 	Ändert die Sprache auf der Konsole und für ADAPTiQ®.
11 OPTISCHEN EINGANG EINSTELLEN	Stellt den optischen Anschluss für die Quelle Auto/TV (Standard), CBL SAT, BD DVD, GAME oder AUX ein.
12 KOAXIALEN EINGANG EINSTELLEN	Stellt den koaxialen Anschluss für die Quelle Auto/TV (Standard), CBL SAT, BD DVD, GAME oder AUX ein.
13 ANALOGEN EINGANG EINSTELLEN	Stellt den analogen Anschluss für die Quelle Auto/TV (Standard), CBL SAT, BD DVD, GAME oder AUX ein.
14 ADAPTIQ	Startet den ADAPTIQ-Audiokalibrierungsprozess.
15 ACOUSTIMASS ABSTIMMEN	Verbindet das Acoustimass®-Modul wieder mit dem System.
16 WERKSEITIGE EINSTELLUNGEN	Stellt das Systemmenü und ADAPTIQ auf die werkseitigen Einstellungen ein.

Abrufen von Systeminformationen auf dem Display

Fehlermeldungen



Display	Systemzustand
FEHLER Acoustimass kann nicht gefunden werden	Das Acoustimass®-Modul ist nicht mit der Konsole verbunden.
<QUELLE> Kein Signal	Die Quelle ist nicht mit der Konsole verbunden oder die Quelle ist mit der Konsole verbunden und ausgeschaltet.
SEITE AUX Nichts angeschlossen	Die Quelle ist nicht an den Anschluss  an der Konsole angeschlossen.
FEHLER Wenden Sie sich an Bose.	Wenden Sie sich an den Bose®-Kundendienst. Ein Blatt mit Kontaktinformationen finden Sie im Karton.

Statusanzeige des Acoustimass-Moduls

Die Statusanzeige an der Rückseite des Acoustimass-Moduls liefert Informationen zur Aktivität des Systems.

Anzeigeaktivität	Zustand des Acoustimass-Moduls
Bernsteinfarben	Mit der Konsole verbunden.
Blinkt bernsteinfarben	Von der Konsole getrennt.
Blinkt langsam bernsteinfarben	Drahtlose Verbindung zur Konsole kann hergestellt werden.
Rot	Systemfehler.

Fehlerbehebung



Problem	Lösung
Kein Strom	<ul style="list-style-type: none"> • Befestigen Sie die Netzkabel des Acoustimass®-Moduls und der Konsole. • Schließen Sie die Netzkabel des Acoustimass-Moduls und der Konsole wieder fest an eine Netzsteckdose an. • Verwenden Sie zum Einschalten des Systems die Fernbedienung. • Setzen Sie das System auf die werkseitigen Einstellungen zurück (siehe Seite 31).
Kein Ton	<ul style="list-style-type: none"> • Heben Sie die Stummschaltung des Systems auf. • Erhöhen Sie die Lautstärke. • Schließen Sie das Acoustimass-Modul und die Konsole an eine stromführende Netzsteckdose an. • Schließen Sie das HDMI™-Kabel an einen Anschluss an Ihrem Fernsehgerät mit der Bezeichnung ARC oder Audio Return Channel an. Falls Ihr Gerät keinen HDMI ARC-Anschluss hat, verwenden Sie ein zweites Audiokabel neben dem HDMI-Kabel (siehe Seite 15). • Wenn Sie ein zweites Audiokabel verwenden, schließen Sie das Kabel an einen Anschluss an Ihrem Fernsehgerät mit der Bezeichnung Output oder OUT und nicht Input oder IN an. • Befestigen Sie alle Kabelanschlüsse an den Lautsprechern, am Fernsehgerät und an den angeschlossenen Quellen. • Wenn die Quelle an Ihr Fernsehgerät angeschlossen ist, wählen Sie den richtigen TV-Eingang (siehe Seite 24). • Trennen Sie die Kopfhörer, wenn Sie sie nicht verwenden. • Wenn Sie die Quelle über den Anschluss  anschließen, aktivieren Sie Audio in im Systemmenü (siehe Seite 26). • Wenn Sie Kopfhörer an den Anschluss  anschließen, aktivieren Sie Headphones im Systemmenü (siehe Seite 26). • Wenn die Meldung Acoustimass kann nicht gefunden werden angezeigt wird, stimmen Sie das Acoustimass-Modul mit der Konsole ab (siehe Seite 30). • Setzen Sie das System auf die werkseitigen Einstellungen zurück (siehe Seite 31).
Ton ist aus den Lautsprechern des Fernsehgeräts zu hören	<ul style="list-style-type: none"> • Schließen Sie das HDMI-Kabel an einen Anschluss an Ihrem Fernsehgerät mit der Bezeichnung ARC oder Audio Return Channel an (falls verfügbar). • Schalten Sie die Lautsprecher des Fernsehgeräts aus (sehen Sie in der Bedienungsanleitung des Fernsehgeräts nach). • Drehen Sie die Lautstärke des Fernsehgeräts auf die niedrigste Einstellung.

Pflege und Wartung

Problem	Lösung
Fernbedienung funktioniert nicht oder nur fehlerhaft	<ul style="list-style-type: none"> • Beachten Sie die Polung. Die Symbole + und – auf den Batterien und im Batteriefach müssen übereinstimmen (siehe Seite 17). • Tauschen Sie die Batterie aus (siehe Seite 17). • Drücken Sie die Lautstärketaste auf der Fernbedienung und beobachten Sie, ob die richtige Quellentaste blinkt. • Bei Verwendung von CEC. <ul style="list-style-type: none"> - Richten Sie die Fernbedienung auf die Konsole. - Programmieren Sie die Fernbedienung für die Steuerung Ihrer Quelle (siehe Seite 23). • Wenn Sie die Fernbedienung für die Steuerung Ihrer Quelle programmiert haben: <ul style="list-style-type: none"> - Richten Sie die Fernbedienung auf die entsprechende Quelle. - Vergewissern Sie sich, ob Sie den richtigen Code für die Marke der Quelle haben. - Programmieren Sie die Fernbedienung mit einem anderen Code (siehe Seite 23).
Schlechter oder verzerrter Ton	<ul style="list-style-type: none"> • Entfernen Sie alle Schutzfolien vom System. • Befestigen Sie alle Kabelanschlüsse an den Lautsprechern, am Fernsehgerät und an den angeschlossenen Quellen. • Wenn die Meldung Acoustimass kann nicht gefunden werden angezeigt wird: <ul style="list-style-type: none"> - Schließen Sie das Acoustimass[®]-Modul an. - Stimmen Sie das Acoustimass-Modul mit der Konsole ab (siehe „Wenn die Konsole das Acoustimass[®]-Modul nicht finden kann“). • Bei Verwendung des analogen oder  Anschlusses verringern Sie die Lautstärke der Quelle. • Setzen Sie das System auf die werkseitigen Einstellungen zurück (siehe Seite 31) und führen Sie die ADAPTiQ[®] -Audiokalibrierung aus (siehe Seite 19).
Unterbrochener Ton	<ul style="list-style-type: none"> • Befestigen Sie alle Kabelanschlüsse an den Lautsprechern, am Fernsehgerät und an den angeschlossenen Quellen. • Stellen Sie das System von möglichen Störquellen wie drahtlosen Routern, kabellosen Telefonen, Fernsehgeräten, Mikrowellengeräten usw. weg.

Wenn die Konsole das Acoustimass[®]-Modul nicht finden kann

Das Acoustimass-Modul und die Konsole werden im Werk abgestimmt. Wenn jedoch die Meldung **Acoustimass kann nicht gefunden werden** angezeigt wird, führen Sie das folgende Abstimmverfahren durch:

1. Trennen Sie das Acoustimass-Modul.
2. Drücken Sie  auf der Fernbedienung.
3. Drücken Sie , bis **15 ACOUSTIMASS ABSTIMMEN** auf dem Bildschirm angezeigt wird.
4. Drücken Sie .
Acoustimass anschließen wird auf dem Bildschirm angezeigt.
5. Schließen Sie das Netzkabel an eine Steckdose an.
Wenn das Acoustimass-Modul mit der Konsole verbunden ist, wird **Abstimmung abgeschlossen** auf dem Display angezeigt.

Pflege und Wartung

Fehlermeldungen der ADAPTiq® Audiokalibrierung

Achten Sie bei den Sprachbefehlen auf folgende Fehlermeldungen:

Fehlermeldung	Problem	Lösung
1	Das Mikrofon am ADAPTiq-Headset kann keinen Ton erkennen.	<ul style="list-style-type: none">• Schließen Sie alle Lautsprecherkabel fest an.• Vergewissern Sie sich, dass die Mikrofonöffnung oben am ADAPTiq-Headset nicht blockiert ist.• Ihr ADAPTiq-Headset ist möglicherweise beschädigt. Wenden Sie sich an den Bose®-Kundendienst, um Ersatzteile zu erhalten. Ein Blatt mit Kontaktinformationen finden Sie im Karton.
2	Der Raum ist zu laut.	Starten Sie die ADAPTiq-Kalibrierung neu, wenn es im Raum leise ist.
3	Das ADAPTiq-Headset befindet sich zu nah an den Lautsprechern.	Vergrößern Sie den Abstand zwischen ADAPTiq-Headset und Lautsprechern.
4	Die Hörorte sind zu ähnlich.	Gehen Sie 0,3 bis 0,6 m von Ihrem letzten Hörort weg.
5	Das ADAPTiq-Headset kann keine Messungen durchführen, da es bewegt wird.	Halten Sie Ihren Kopf ruhig.

Nach Behebung des Problems müssen Sie die ADAPTiq-Audiokalibrierung neu starten (siehe Seite 19).

Wenn Sie eine andere Fehlermeldung hören, wenden Sie sich an den Bose-Kundendienst, um weitere Anweisungen zu erhalten. Ein Blatt mit Kontaktinformationen finden Sie im Karton.

System auf werkseitige Einstellungen zurücksetzen

Setzen Sie zur Behebung von Problemen das Systemmenü und ADAPTiq® auf die werkseitigen Einstellungen zurück.

1. Drücken Sie **SYSTEM** auf der Fernbedienung.
2. Drücken Sie **▼**, bis **16 WERKSEITIGE EINSTELLUNGEN** auf dem Bildschirm angezeigt wird.
3. Drücken Sie **5**.
Das System wird zurückgesetzt.
4. Führen Sie die ADAPTiq-Audiokalibrierung aus (siehe Seite 19).

Pflege und Wartung

Quellentaste auf der Fernbedienung zurücksetzen

Wenn Sie Probleme mit einer Quellentaste auf der Fernbedienung haben, setzen Sie die Quellentaste auf die werkseitigen Einstellungen zurück.

Danach befindet sich die Quellentaste im CEC-Modus.

1. Halten Sie auf der Fernbedienung die entsprechende Quellentaste gedrückt, bis alle sechs Quellentasten leuchten. Lassen Sie die Taste dann los.

Nur die entsprechende Quellentaste leuchtet.

2. Geben Sie auf dem Ziffernfeld **0140** ein.

Serviceanschlüsse am Acoustimass®-Modul

Service- und Datenanschlüsse dienen nur der Verwendung bei Servicearbeiten. Schließen Sie keine Kabel an diese Anschlüsse an.

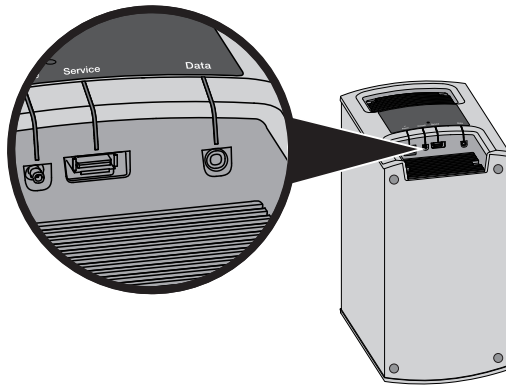

Reinigung

- Reinigen Sie die Oberfläche des Systems mit einem weichen, trockenen Tuch.
- Verwenden Sie keine Sprühdosen. Verwenden Sie keine Lösungsmittel, Chemikalien und Reinigungsmittel, die Alkohol, Ammoniak oder Polituren enthalten.
- Auf keinen Fall darf Feuchtigkeit ins Innere gelangen.

Kundendienst

Wenn Sie zusätzliche Hilfe benötigen, wenden Sie sich an den Bose®-Kundendienst. Ein Blatt mit Kontaktinformationen finden Sie im Karton.

Eingeschränkte Garantie

Für das System gilt eine eingeschränkte Garantie. Einzelheiten zu den Garantiebedingungen finden Sie auf der Produktregistrierungskarte im Karton. Wie Sie sich registrieren, ist auf der Karte beschrieben. Ihre eingeschränkte Garantie ist jedoch unabhängig von der Registrierung gültig.

Die mit diesem Produkt angegebenen Garantieinformationen gelten nicht in Australien und Neuseeland. Nähere Informationen zu unserer Garantie in Australien und Neuseeland finden Sie auf unserer Website unter www.bose.com.au/warranty oder www.bose.co.nz/warranty.

Technische Daten

Acoustimass®-Modul

Nennleistung: 100 - 240 V \sim 50/60 Hz, 150 W

Konsole

Nennleistung: 100 - 240 V \sim 50/60 Hz, 60 W